



TELAR

# PATAGÓN

UNA GUÍA PARA PRINCIPIANTES

*THE PATAGONIAN LOOM, A GUIDE FOR BEGINNERS*

Javiera Naranjo/Catalina Mekis

**Agradecimientos a:**

Albertina Altamirano Alvarado, Eufemia Hueytra Antiyao, Lucila Chacano González, Nora Maureira Antrillao, de Cerro Castillo. Audolía Muño Muño, Silvia Caderón García, Florinda García Ortiz, de Puerto Ibañez. Lucile La Voz Aravena, Encarnación del Carmen Sandoval Díaz, Magdalena Carvallo Ramírez, Nelly Retamal Tiznado, Silvia Rosas Delgado, Erwin Lorenzo Barriga Balboa, de Palena. Clara Reyes Poblete, Clarisa Campo Monjes, Fabiola Barrías Reyes, de Río Encuentro. Marcia Faundez Barrientos, Mirna Cheuque, de Coyahique. Y por último a: Gabriela Reyes Aburto, Carole Sinclair, Mauricio Osorio y Nury González.

## Telar Patagón, una guía para principiantes

The Patagonian loom, a guide for beginners

Primera Edición: Diciembre de 2011

Diseño de Portada: Paulina Fuentes

Diseño, Composición y Diagramación: Paulina Fuentes

Ilustraciones: Andrea Ugarte. Ilustración mapas de la Patagonia: Catalina Mekis.

Fotografías: Javiera Naranjo; Philine Von Duszeln en: Chamamé baile + músico, pág. 12; Esquila a tijera, Don Rubén Redlich, pág. 49; Gaucho, Cerro Castillo,

pág. 259; Pablo Ocqueteau en: Señalada, Don Germán Gastaminza, pág. 8, Estancia Río Cisnes, pág. 21, Esquila a máquina, Estancia Río Cisnes, pág. 51,

Esquila a tijera, pág. 51, Estancia Río Cisnes, Gaucho, pág. 283; Matthias Klaus- von Düzeln en: Coyhaique de lejos, pág. 37; Martín García de la Huerta en:

“Telar chilote o kelgwo”, pág. 67; Galerías.educar.ar en: Indios tehuelches, pág. 23; Marcia Faundez en:Tipos de lanas.

Edición: Ignacio Aguirre y Cristóbal Briceño

Traducción: María Teresa Escobar

Responsable Proyecto Fondart “Manual de artesanía tradicional: Telar patagón”: Daniela Díaz

©Libros El Trueno

ISBN: 978-956-345-749-0

Impreso en los talleres de LOM

Miguel de Atero 2888, Quinta Normal

Fono: 7169684 – 7169695 / Fax: 7168304

Impreso en Santiago de Chile

Este Proyecto ha sido financiado por el Fondo Nacional de Desarrollo de las Artes, Ámbito Regional



TELAR

PATAGÓN

UNA GUÍA PARA PRINCIPIANTES

THE PATAGONIAN LOOM, A GUIDE FOR BEGINNERS

Javiera Naranjo/Catalina Mekis

# CONTENIDO/INDEX

PATAGONIA	
<i>PATAGONIA</i>	4
INTRODUCCIÓN	
<i>INTRODUCTION</i>	14
HISTORIA DEL TELAR PATAGÓN	
<i>HISTORY OF THE PATAGONIAN LOOM</i>	20
<b>MANUAL</b>	
MATERIA PRIMA	
<i>RAW MATERIAL</i>	46
HERRAMIENTAS	
<i>TOOLS</i>	52
PREPARACIÓN DE LA MATERIA PRIMA	
<i>PREPARING THE RAW MATERIAL</i>	68
CONCEPTOS BÁSICOS DEL TEJIDO A TELAR	
<i>BASIC CONCEPTS OF WEAVING</i>	128
A SOLTAR LA MANO	
<i>PRACTICING</i>	132
PIEZAS DEL MANUAL	
<i>INSTRUCTIONS</i>	212

# PATAGONIA

Carlos Bello Durán “El Malebo”

De tanto juntar silencios  
acá en el sur, no les miento  
me sobraba pensamiento  
para ordenar mis ideas  
heladas, sequías o llueva  
no es para mí impedimento  
un verso yo hago al momento  
sólo mirando la huella  
que al contemplarla tan bella  
mido cada movimiento.

Disculpen si me presento  
así nomás como quiera  
ya voy a abrir la tranquera  
pa' echar a andar mi talento  
ya me puse en movimiento  
que al final alguien me espera  
pero de cualquier manera  
ya que aquí me encuentro hoy  
les voy a decir quién soy  
abusando a su indulgencia  
mas si sobra mi presencia  
como he venido me voy.

Quiero de alguna manera  
empezar diciendo que

So much silence put together  
here in the south, I'm not lying,  
I had so much to think about  
and put my ideas in order.  
Frost and droughts or heavy rain  
are no obstacle to me  
I write a verse in a minute  
just by looking at the tracks  
and contemplating such beauty  
I make every movement show.

Excuse me if I come in  
like this, with no ceremony,  
and now I'll open the gate  
to give a start to my talent  
already I have started out  
someone is there waiting for me  
but anyhow you will see,  
and since today I am here  
I shall tell you who I am  
craving your indulgence now  
though if it seems I'm not welcome  
just as I came I can leave.

I want to say something now  
I'll begin by saying this:

antes que naciera usted  
ya estaba esta Patagonia  
inmensa, llena de historia  
que el tiempo la fue cambiando  
porque la fueron poblando  
hombres valientes y audaces  
esos que fueron capaces  
y que aquí voy recordando.

Patagonia es cordillera  
campo abierto y ventarrón  
y es la más fiel tradición  
de un pasado que heredamos  
y al conocerla queremos  
en toda su dimensión  
llevarla en el corazón  
y mostrarle al extranjero  
este paisaje pionero  
y el por qué del patagón.

Patagonia es horizonte  
es desierto y litoral  
monte verde, coironal  
es noche y amanecer  
es el hombre, es la mujer  
es el retoño pampero

that long before you were born  
this Patagonia was here  
enormous, brimming with stories,  
but changing along with the times  
because it began to be settled  
by men courageous and daring  
who overcame the wild nature  
whom I recall as I sing.

Patagonia is the mountains,  
open country, blasts of wind,  
faithful to the old tradition  
bequeathed to us from the past.  
The more we know it we want  
in all its dizzying size  
to hold it deep in our hearts  
and show our visitors all  
this pioneering land  
and why we are what we are.

Patagonia is all horizon  
it's a desert and the sea  
hills so green with grass and reeds  
It is the night and the dawning  
it is men and it is women  
it is the child of the pampas



es el lejano lucero  
que allá de las lejanías  
junto con Las Tres Marías  
sirven de guía al viajero.

Se ve un ñandú que se pierde  
guanacos que correatan  
y cóndores que vueltean  
entre las nubes y el cerro  
se ven trabajar los perros  
y en el valle el ovejero  
entre el grito de los teros  
y el balar de la majada  
muy atenta la mirada  
ahí va el patagón campero.

Patagonia es pampa grande  
ventisquero y cañadón  
valles, lagos, nevazón,  
pastizal en primavera,  
invernada, cordillera,  
es alambrado y fogón  
es esquila en el galpón  
es semilleros y estrellas,  
es transitar por la huella  
y sentirla de corazón.

it is the fair distant star  
brilliant in the evening sky  
and Three Marys as they're called,  
to guide the traveler home.

A rhea is glimpsed far away  
guanacos running around  
and condors in silent flight  
between the clouds and the hill  
the sheepdogs are at their work  
the shepherd down in the valley  
with woodpeckers' cries all around  
and the baaing of the flock,  
his eyes miss nothing of note.  
the farmhand of Patagonia.

Patagonia is the pampa,  
glaciers and canyons as well  
valleys, lakes and falling snow  
pastures and grass in the spring  
winter grazing, cordillera,  
wire fences and a fire  
the shearing in the shed,  
also seedlings, also stars.  
It's riding along the tracks  
and feeling it in your heart.

Patagonia es mate amargo,  
es ginebra y asador,  
es envido, truco y flor,  
es tropero y veranada,  
es marcación, señaladas,  
es pilcha, bozal y lazo,  
es rodeo chileno,  
es una china prendada,  
son los hombres, nuestros huasos,  
corriendo la novillada.

Patagonia es calafate,  
es huemules y caranchos,  
es allegarse a algún rancho,  
es alargar las distancias,  
es trabajar en estancias,  
de aquí, de allá donde sea,  
aunque la escarcha aletea  
y el viento nos curta el cuero  
nuestros criollos compañeros  
hicieron huella amigazo  
a punta de galope y porrazo  
cuchillo, perro y pilchero.  
Patagonia es el ganado,  
el balerío, los bretes  
es silencio, la gran siete

Patagonia is bitter maté,  
it is gin, a roasting spit,  
it's envido, tricks, and flower,  
it is drovers, summer grazing,  
it is branding, it is marking,  
it is harness, muzzle, lasso,  
it is the Chilean rodeo.  
it's a pretty girl in love.  
it is the men, our own huasos,  
having their sport with the steers.

Patagonia is pitch and tar,  
caracas and güemul,  
it is stopping at a cabin,  
it is going far away,  
it is working on a ranch;  
here, there, anywhere,  
though the frost is in the air,  
and the wind will tan our hide,  
our criollo friends and mates  
opened a trail, my good man,  
riding hard and fighting hard,  
a knife, a dog and a saddle  
Patagonia is all the cattle,  
The shooting, the fighting hard,  
the silence is best of all

es tranquilidad pa'l sueño  
es como sentirse dueño  
es camino disparejo  
es confundir a lo lejos  
es horizonte infinito  
es gastarse de a poquito  
después morirse de viejo.

Es la amistad patagónica  
guitarrear en un fogón  
y en bota tomar el vino  
es recorrer camino  
es sentir la verdulera  
es bailarse una ranchera  
es empaparse en sí mismo  
de costumbres y modismos  
en cualquier fiesta campera.

El sur es un libro abierto  
donde se quedó lo de antes  
aquí llegó el emigrante  
el que trajo la alegría  
con luces de fantasía  
y trasnoche y fandango,  
llegó la cueca y la ranchera

it's silence and sleeping soundly,  
it is feeling like an owner  
It's a hard and stony road,  
a mirage seen far away,  
it's an infinite horizon,  
it's wearing out bit by bit,  
until you die of old age.

Patagonian friendship is  
`playing guitar by a fire,  
pulling your meat from the roast,  
and drink your wine from a bota;  
it is traveling many miles,  
hearing women cry their wares,  
it is dancing a ranchera  
it's getting to soak yourself  
in ancient customs and words  
at any wild country dance

The south is an open book  
where the days of old remain,  
immigrants came here one day  
bringing with them song and joy,  
with fairy lights hanging up  
and late nights and the fandango:  
the cueca and the ranchera,



la zamba, la chacarera,  
y esa fuerza del malambo.

Patagonia es la costumbre  
de dos naciones hermanas  
es la tierra soberana  
de pioneros visionarios  
de tehuelches olvidados  
de huilliches y yaganes  
y rodeada por dos mares  
hoy en su grandeza anida  
es la tierra prometida  
de límites sin frontera.

Por eso es que a mi manera  
quizás por muchos abriles  
defenderé el sur de Chile  
toda mi tierra aisenina  
la Trapananda divina  
que es como brillante aureola  
Patagonia es una sola,  
la chilena y la argentina.

the samba, the chacarera,  
and the force of the malambo.

Patagonia is a habit  
of two nations that are sisters  
it is the sovereign land  
of farsighted pioneers  
of tehuelches now forgotten  
of huilliches and yaganes  
and surrounded by two oceans  
its greatness is here forever  
the promised land of our fathers  
of limits and no frontier.

That is why, in my own way,  
perhaps for a long time yet  
I shall defend southern Chile  
and all my land of Aysén.  
Trapananda, the divine,  
that is like a shining halo  
Patagonia is only one,  
in Chile and Argentina.





que ciertas especificaciones de la técnica y la historia difieran con las de otros núcleos artesanales que existen en la región, ya que la Patagonia es mucho más que estas cuatro localidades. Aun en estos tiempos, hay muchas más tejedoras patagonas que las que puede abarcar un sencillo manual. Sabrá el lector comprender que si se hace esta omisión no es por falta de voluntad ni mucho menos por mala intención. Quién sabe, tal vez en un futuro podamos ampliar la investigación a otros rincones más recónditos que puedan enriquecer el trabajo que acá se presenta. ¡Esperemos que así sea!

Este Manual de Telar Patagón forma parte de una incipiente colección que aspira a dejar registro de las técnicas artesanales existentes a la fecha en Chile. Cuando hace unos años me dediqué a buscar información sobre la artesanía y sus artífices, me encontré con un paisaje bastante árido. Son muy pocas las investigaciones y documentos que se pueden encontrar en nuestro país, por lo que, creo, resulta urgente crear estrategias que resguarden y registren el rico patrimonio artesanal de Chile. La idea de esta compilación de manuales pretende satisfacer esta necesidad, aunque sea parcialmente, buscando ser un aporte tanto para las comunidades artesanales como para la sociedad civil que se interese, emocione e identifique a través del trabajo de estos hombres y mujeres que

handbook can contain. The reader will understand that if such omission is made it was not from unwillingness, much less from evil intentions. Who knows, perhaps sometime in the future we may extend our research to more inaccessible corners, where the work discussed here may be enriched. Let us hope so!

This Handbook of the Patagonian Loom is part of an incipient collection that seeks to place on record the craft techniques in use at this time in Chile. Some years ago, when I began to seek information on crafts and craftsworkers, I found the prospect an arid one. Very little research has been done and few documents are to be found in this country; therefore, I believe, strategies are urgently needed to safeguard and record the rich crafts heritage of Chile. The plan of compiling these handbooks seeks to meet this need, even if to a partial extent. Its object is to contribute both to the crafts communities and to civil society interested in, moved by, and identified with, the work of these men and women who day after day revive centuries-old crafts, the misty heritage of their ancestors.

The first volume of the collection (Crin, una guía para principiantes, Naranjo, J. Cazador Libros 2010) dealt with the craft of working



día tras día reviven oficios milenarios, herencia vaporosa de sus antepasados.

En el primer volumen de la colección (“Crin, una guía para principiantes”, Naranjo, J. Cazador Libros 2010) se profundizó en la técnica artesanal del crin; se dejó testimonio del desarrollo de su historia y de la situación en que se encuentran actualmente las artesanas. Con la misma intención he querido esta vez registrar la técnica y el espíritu con que se desarrolla el telar en la Patagonia.

Entendiendo que el patrimonio se caracteriza por estar en constante movimiento, reinterpretándose una y otra vez, apremia la necesidad de dejar testimonio de las formas de vida y técnicas artesanales que actualmente sobreviven en Chile. Sería ingenuo pensar que el proceso de modernización y globalización reinante en todo el país no ha producido cambios también en las vidas de los artesanos que, al igual que todos, han adoptado nuevas tradiciones. El sincretismo cultural ha catalizado el nacimiento de nuevos hábitos tanto en la vida cotidiana como en las técnicas artesanales, y si hasta ahora no se habían registrado los cambios vividos por las comunidades artesanales, hoy se hace casi un deber evidenciar las transformaciones que experimentan en sus estilos de vida y

with horsehair; a description was given of the development of its history and the current status of the craftswomen. The same intention is behind the present description of the technique and spirit behind the loom in Patagonia.

Bearing in mind that all heritage is characterized by being constantly in motion, reinterpreting itself time and again, there is a pressing need to record the ways of life and the craft techniques currently surviving in Chile. It would be naïve to suggest that the modernization and globalization process going on throughout this country has made no changes also in the life of the crafts workers; they, like everyone else, have adopted new traditions. Cultural syncretism has catalyzed the birth of new habits in daily life as well as in craft techniques. Up to now, the changes undergone by craftswomen communities have not been recorded; today it is practically mandatory to register evidence of the transformations they undergo in their lifestyles and working habits. For all these reasons I trust that this material will also be of assistance to present and future researchers into rural and artisan matters in Chile.

Even if I wished to, I cannot forbear to mention the profound environmental conflict going on in Chilean Patagonia where our

maneras de trabajar. Por todo esto espero que este material sea de ayuda también para actuales y futuros investigadores de lo rural y artesanal en Chile.

Y aunque quisiera, no puedo dejar de mencionar el profundo conflicto medioambiental que vivía la Patagonia chilena mientras desarrollábamos la investigación. El día que iniciábamos nuestro segundo trabajo en terreno coincidió con la votación de los líderes gubernamentales de la región, quienes aprobaron el megaproyecto eléctrico conocido como Hidroaysén. A las afueras de la intendencia se congregó una multitud que marchó en repudio a las autoridades y a su decisión de entregar tierras patagónicas a privados ajenos a la región, que harán un colosal negocio a costa de tierras que, en esencia, no le pertenecen a nadie.

Es la sed de acumulación de riquezas que enseguece y puede hacerte vender el alma al mismo diablo, so pretexto del manoseado desarrollo, engullendo tradiciones de aquí, de allá y de donde sea. Y en medio de esto, es inevitable sonreír ante la ironía de estar escribiendo un libro que valora la pequeña felicidad de estar en una pieza campera, a solas con el pensamiento y el telar.

research was conducted. The day we began our second field project coincided with the vote of the government leaders of the region, who approved the mega power project known as Hydroaysén. A crowd gathered outside the Intendancies and marched to repudiate the authorities and their decision to turn over Patagonian land to private enterprise from outside the region, which will make a fortune out of land that, in essence, belongs to nobody.

The thirst for accumulating riches blinds one and make one sell one's soul to the devil himself, with the old pretext of development, engulfing traditions here, there, and everywhere. In the midst of this, one cannot but smile at the irony of writing a book in praise of the small happiness of being in a room in a country home, alone with one's thoughts and the loom.

Javiera Naranjo

# HISTORIA DEL TELAR PATAGÓN

HISTORY OF THE PATAGONIAN LOOM

## CÓMO COMENZÓ TODO

La historia del poblamiento de la Patagonia se remonta muchos años antes de las expediciones magallánicas del siglo XVI. Estas vastas tierras eran habitadas por los *tehuelches*, indígenas nómades que transitaban de este a oeste, en búsqueda del alimento. No es mucha la información que existe sobre ellos, los registros más antiguos fueron hechos por los primeros aventureros europeos que tuvieron contacto con esta población. En sus escritos, los exploradores los describen como hombres de figuras gigantes, tan grandes que apenas les llegaban a la cintura.

Se cuenta que alrededor del siglo XVIII y principios del XIX, los *tehuelches* o *aonikenk*, como se denominaban a sí mismos, padecieron una intensa “mapuchización” debido a la fuerte migración araucana resultante de la represión abrumadora de los españoles y posteriormente del Estado chileno con la llamada “Pacificación de la Araucanía”. Esta ocupación trajo consigo la introducción de múltiples tradiciones culturales mapuche, entre ellas el oficio del telar, lo que nos lleva a creer que la incorporación de la tradición textil se realizó mucho antes de lo registrado por los primeros colonos. Las artesanas cuentan que sus abuelos y

## HOW IT ALL BEGAN

The history of human settlement in Patagonia begins many years before the Spanish expeditions to Magallanes in the 16th century. These vast lands were inhabited by the *Tehuelche* people, nomad Indians who moved from east to west in search of food. Not much is known about them; the earliest accounts were written by the first European adventurers who came across this people. In their writings, the explorers describe them as gigantic, so tall that the newcomers barely reached their waist.

It is said that in the late 18th and early 19th centuries the *Tehuelche* people (or *aonikenk* as they called themselves) underwent intensive Mapuche influence owing to massive migration of Araucanian Indians, caused by the overwhelming repression carried out by the Spaniards and later by the Chilean State during the so-called “Pacification of Araucanía”. As a result, numerous Mapuche cultural traditions were introduced, including the use of the loom, which gives us reason to believe that the tradition of weaving began much earlier than reported by the earliest settlers.



abuelas fueron gente audaz que se atrevió a asentarse en estas tierras recónditas, provenientes de la Región de la Araucanía, la isla grande de Chiloé o Argentina. Esto se alinea con lo planteado por el antropólogo Mauricio Osorio, “*el poblamiento histórico del área tuvo dos grandes corrientes: una ligada al desarrollo de compañías ganaderas y la otra, una colonización espontánea protagonizada por familias mapuche-huilliche y chilenas provenientes del centro-sur del país (desde la VII a la X regiones), que ingresan al territorio en dos oleadas migratorias. Una penetra desde tierras argentinas, utilizando diversos pasos a lo largo de la línea fronteriza con ese país, asentándose en diferentes puntos al oeste de la frontera. La otra, compuesta por familias provenientes principalmente de Chiloé, llega vía marítima al litoral y a las costas de Aysén, internándose en el territorio en sentido este-oeste, para luego movilizarse a lo largo y ancho de la zona.*” (Osorio, 2006)

Las mujeres dedicadas al oficio del telar hacen especial hincapié en lo difícil que fue para sus familias adaptarse a lo extremo del clima y la naturaleza. El aislamiento evidente en relación al resto del país exigía mucho ingenio para satisfacer las necesidades básicas y aplacar el estilo de vida crudo, a menudo inclemente, que propone el clima y la geografía de la Patagonia. Osorio plantea que “*esta situación dará inicio a una incipiente industria artesanal de confecciones y permitirá la aparición de manifestaciones artesanales de gran calidad(...) de este modo, la textilera se desarrolló de manera extendida en los diferentes asentamientos rurales y semiurbanos de la región.*” (Osorio, 2006)

Craftswomen tell that their grandparents were daring people who were not afraid to settle in this far-off area. They came from Araucanía, Isla Grande in Chiloé, and Argentina. As anthropologist Mauricio Osorio says, “*the historic peopling of the area had two sources: one associated to the development of sheep farming concerns and the other a spontaneous settlement by Mapuche-Huilliche families from central and southern Chile (Region VII to Region X), who arrived in two waves of migration. One came in from Argentina through the numerous mountain passes across the Argentine frontier; the other, composed of whole families mainly from Chiloé, came by sea to the coast and shores of Aysén and penetrated the region in an east-west direction, subsequently spreading over the length and breadth of the area.*” (Osorio, 2006)

The women who work at the looms emphasize how hard it was for their ancestors to adapt to the extreme conditions of climate and nature. Evident isolation from the rest of the country demanded much ingenuity to meet basic needs and ease the rigorous, often inclement, way of life imposed by the climate and geography of Patagonia. Osorio suggests that “*these conditions gave rise to an incipient garment-making craft industry, which later led to high-quality craft products (...) thus, weaving and woven goods spread rapidly across rural and semi-urban settlements throughout the region.*” (Osorio, 2006)



## EL INFLUJO MAPUCHE

Quizás el conceder toda la influencia sobre el telar patagón a los mapuche es aventurarse demasiado, pero resulta difícil ignorar las diversas señales presentes en las prácticas cotidianas de la vida de las artesanas. Verdad es que ellas nunca se refirieron a su oficio como una actividad que heredaran de la cultura mapuche, sólo nos hablan de sus madres y abuelas, mujeres que llegaron a colonizar estas tierras a principios de siglo, y su lucha por procurar comida y abrigo a todos los suyos en medio de esta naturaleza indómita.

## THE MAPUCHE INFLUENCE

To attribute to the Mapuche all influence on the Patagonian loom is perhaps going too far; however, the various signs observed in the habits of daily life among the craftswomen are not easily dismissed. True, they never referred to their craft as an activity inherited from the Mapuche culture, they only speak of their mothers and grandmothers, women who came early in the century to settle here, and their struggle to find food and clothing for their families in the midst of this indomitable nature.

Pero de a poco, entre objetos y costumbres, fue distinguiéndose la cultura mapuche. Difusamente, y sólo a través de símbolos expresados de manera no verbal, fue posible entreverla y reconocerla como una tradición oculta a nivel de discurso identitario. Aparece en las historias familiares, en las localidades de origen de sus abuelos, las yerbas con las que sanan a sus enfermos o el origen étnico de los apellidos. Una de las artesanas recordó que su abuela le conversaba en un idioma desconocido y que sólo hace algunos años cayó en cuenta que era mapudungún.

La tradición textil ayuda a hacer evidente la herencia cultural; los nombres con los que se refieren a ciertas partes y herramientas del telar provienen del *mapudungún*: *quilwo*, *tonón*, *ñirewe* o *ñireo*. Y aunque al mirar los tejidos patagones no nos encontremos con los diversos diseños y dibujos propios del telar mapuche, sí se puede apreciar gran semejanza en su funcionalidad. En el libro de Pedro Mege titulado "Arte textil Mapuche" (1990), se hace una clasificación y caracterización de cada una de las piezas tejidas por este pueblo. Para sorpresa nuestra, nos encontramos con las mismas piezas textiles de la Patagonia que en ese momento estábamos registrando. Piezas cuya utilidad se corresponde con la que tienen o tenían los tejidos mapuches: la *pelera* o *chañu*, la *kutama* o *maleta*, el *pontro* o *frazada*, la *matra*, la manta y la *trarûchiripa* o faja. Desde la cotidianidad araucana traspasaron generaciones y viajaron kilómetros y kilómetros para instalarse hace ya varias décadas en las casas australes, fundiéndose definitivamente en la tradición campera de la Patagonia.

Little by little, however, objects and customs of the Mapuche culture began to stand out. Vaguely, only through non-verbal symbols, it became possible to glimpse it and recognize it as a tradition hidden in identitarian discourse. It is apparent in family histories, in the birthplaces of the grandparents, the herbs they use to heal their sick, or the ethnic origin of family names. One of the women recalled that her grandmother used to talk to her in an unfamiliar language that she only recently found out was Mapudungun.

The textile tradition helps to identify the cultural heritage; the names given to certain parts and tools of the loom come from *Mapudungun*: e.g. *quilwo*, *tonón*, *ñirewe*, or *ñireo*. And though looking at Patagonian woven goods we fail to find the designs and figures of the Mapuche loom, we do see great similarity of application. The book by Pedro Mege titled "Arte textil mapuche" (1990) (Mapuche Textile Art) contains a classification and characterization of each of the items woven by this people. To our surprise, we found there the same textile items of Patagonia that we were then registering. Items as useful as the Mapuche woven goods are or have been: the *pelera* or *chañu* (horse blanket), *kutoma* or *maleta* (saddlebag), *pontro* (blanket), *matra* (manta or short light poncho) and *trarûchiripa* or sash. From Araucanian daily life these items crossed generations and traveled for countless kilometers to settle, decades ago, in the southern homes, becoming definitely a part of country tradition in Patagonia.



El trabajo textil practicado en tierras aiseninas comenzó una lógica transformación y fue adquiriendo sus propias características de acuerdo al hábitat y forma de vida de los patagones. Atrás quedaron los sorprendentes y recargados diseños de los tejidos mapuche llenos de simbolismos propios de su cosmovisión, pasando a un tejido sobrio, dotado de interesantes combinaciones de colores extraídos de la misma naturaleza y hecho con la premura de quien debe tejer rápido para abrigar a los suyos. Este nuevo núcleo artesanal austral “generaría una textilera con características particulares tanto en la dimensión técnica (desarrollo y uso de herramientas, técnicas de hilado, urdido y tejido), como en la dimensión simbólica y funcional de las piezas textiles (denominación, carga simbólica y uso de los diversos tejidos).” (Osorio, 2007)

## PATAGONIA ES UNA SOLA

Desde siempre, la tierra patagónica ha sido una gran unidad que se extiende desde el Atlántico hasta el Pacífico. Las ideas de propiedad y nacionalidad que arrastraron los nacientes Estados Nacionales dividieron esta cultura en dos fragmentos diferentes, el chileno y el argentino. Pero aunque desde sus inicios los países se esforzaron por destacar las particularidades de ambos lados de la cordillera, ensalzando el patriotismo a través de vestimentas y ritos, ha sido imposible borrar la conexión hereditaria que existe entre los patagones.

The weaving practiced in and around Aysén began a logical transformation and gradually acquired features of its own, in accordance with the habitat and way of life of the Patagonians. The astonishing and elaborate designs of the Mapuche, loaded with the symbolism of their cosmovision were left behind, replaced by a sober style of weaving with interesting color combinations drawn from Nature itself and made in haste by women compelled to work fast to keep their families warm. This new source of handicrafts in the far south “was to generate textiles with unique features both in the technical sense (development and use of tools, spinning, warping, and weaving) and in the symbolical and functional sense (name, symbolic charge, and use of the various woven items). (Osorio, 2007).

## PATAGONIA IS ALL ONE

Forever, the Patagonian land has been one single great unit stretching from the Atlantic to the Pacific. The notions of property and nationality that inspired the newborn nation-states divided this culture into two different fragments: the Chilean and the Argentine. Although from the beginning the two countries took pains to underline the particular features on either side of the Andes, praising patriotism by means of clothing and rites, it has proved impossible to erase the hereditary connection that links the Patagonians.



Sólo un par de días en esas tierras son necesarios para darse cuenta que ya no es Chile ni Argentina, sino un lugar que se levanta por sí mismo sobre una cultura propia y particular, la gente viste, habla y enfrenta la vida de una manera distintiva y única.

La rutina diaria enciende luces sobre esta relación, es cosa nada más de intrusar en las despensas de la gente para advertir que los víveres se reparten entre las industrias argentinas y chilenas, los parientes han nacido aquí y allá, las mismas artesanas han vivido de uno y otro lado de la frontera, ya sea por el trabajo de sus maridos o por decisiones familiares. A tal nivel llega este vínculo, que la gente que vive en Palena, décima región de Chile, va a tratar sus enfermedades al hospital de Esquel en el país vecino por un

A couple of days spent in this area suffice to make one realize that this is neither Chile nor Argentina but a separate place standing on its own particular culture; the people dress, speak, and face life in a distinctive and unique way.

The daily routine sheds light on this relationship; a look into family larders shows that foodstuffs are both Argentine and Chilean; family members have been born both here and across the frontier; the craftswomen themselves have lived at times over here and over there, because of their husbands' work or for family reasons. The link is such that people living in Palena, Region X of Chile, take their

acuerdo entre ambos estados. El apego de sus habitantes al ancho territorio patagón es poderoso, tal parece ser que el espíritu tehuelche aún acompaña a la gente que necesita moverse por estas tierras.

## INGRESANDO AL OFICIO

Entre mate y mate las artesanas cuentan sus historias. Todas nacieron entre las lanas, sus madres y abuelas fueron las encargadas de transmitirles el conocimiento. Recuerdan que se pasaban el día hilando o tejiendo frente a ellas y, sólo mirando, de manera espontánea -casi como si viniera en su memoria genética-, las pequeñas niñas iban aprendiendo y entendiendo el oficio que las acompañaría de por vida.

A los cinco o seis años comenzaban a hilar, todo era para ellas como un juego más, tomaban los vellones de lana y con el huso, de a poco y casi a tropiezos, conseguían sus primeros ovillos de lana para tejer. Después tejían con palillo y croché, muchas cuentan que armaban tiritas como pequeñas bufandas y también ropita para vestir a sus muñecas. Ya más grandes, entre los quince y veinte años, habiendo pasado algún tiempo ayudando a sus madres a urdir, comenzaban a aventurarse en el telar, el último y más difícil paso del oficio textil. Cuentan que cuando sus mamás se paraban del tejido para ir a cocinar o hacer el aseo, ellas se sentaban calladitas y comenzaban a pasar la trama. Mediante ensayo y error fortalecían la técnica, ésta práctica pronto las llevaría a confeccionar sus propias piezas.

sick for treatment to the hospital at Esquel, in Argentina, under an agreement between the nations. The inhabitants' affection for the extensive Patagonian territory is so strong, it would seem that the Tehuelche spirit still inspires the people who need to move around on this land.

## STARTING OUT

Between one maté and the next, the craftswomen tell their histories. All were born among the yarns, their mothers and grandmothers passed on their knowledge. They recall spending hours watching their elders spinning or weaving; spontaneously, by just watching – almost as though the skill were in their genetic memory – the little girls learned and understood the trade that would be with them for life.

They began to spin at about five or six years of age; they took to it as to a new game to play, picked up the tufts of wool and little by little, with the spindle, stumblingly, achieved their first balls of yarn for weaving. They went on to knitting and crocheting; many of them recall how they made tiny scarves and garments for their dolls. When they were older, between fifteen and twenty, having spent some time helping their mothers to warp, they ventured to work at the loom, the last and most difficult stage of the trade. They tell how when their mothers rose from their work to go and cook dinner or clean the house, they would quietly take their place and begin to weave. Trial and error improved their technique and would

Mientras viven en la casa de la madre las jóvenes tejen para ayudarla en cuanto se necesite, ya sean tareas domésticas o para la venta. Pero cuando se emparejan y se van de la casa emprenden también un camino propio como artesanas. Forman su hogar y dentro de él un nuevo espacio para el trabajo textil, sus maridos les construyen muchas veces su primer telar y con la llegada de los hijos vuelve a empezar el ciclo formativo.

## HILANDERAS Y TEJEDORAS

Algunas mujeres dedican su vida artesanal sólo al trabajo del hilado, detalle importante para verificar que existe la diferencia entre hilanderas y tejedoras. Muchas se dedican exclusivamente

---

shortly enable them to make their own items. While they live in their mother's home, the girls weave and help her as needed, with housework or making items for the home or for sale. Then, when they find a partner and leave home, they go their own way as craftswomen. They make a home and in it a new space for weaving; their husbands often put together their first loom and, as children are born, the training cycle begins again.

## SPINNERS AND WEAVERS

Some women devote their entire working life only to spinning, a major point stressing the difference between spinners and weavers. Many of them work only at preparing the raw material and





a preparar la materia prima para vender después los hilos a las tejedoras, cuestión no menor debido a lo demoroso y técnico del proceso del hilado.

Las tejedoras por su parte tejen y además hilan, haciendo las dos cosas de manera paralela. Teniendo ya dos ovillos de lana hilados pueden comenzar a tejer, aunque no dejan de hilar para cubrir futuros pedidos. Cuando tienen encargos muy encima del plazo le compran los hilos a las hilanderas. Aunque no faltan las que, teniendo una buena hilandera cerca, sólo dedican sus días al tejido con la posibilidad de sacar trabajos más rápido.

Según comentan las artesanas, antiguamente las mujeres hilaban mucho más que ahora. Incluso dicen que había más hilanderas que tejedoras y era común verlas con sus husos trabajando junto al fuego. Cuentan que durante el año había concursos de hilanderas, muy populares en su época. Si bien hay lugares del sur donde aún se siguen practicando, no consiguen el mismo nivel de participación y entusiasmo de antes. El concurso se realiza entre varias hilanderas, ganando la que antes termina de hilar un ovillo.

## FRENTE AL TELAR

En un día habitual las artesanas se dedican a los quehaceres del hogar, tarea de nunca acabar. Se levantan bien temprano entre las cinco y seis de la mañana, hacen el fuego, ceban una mateada y se ponen a trabajar. Reparten su tiempo entre la comida, el aseo,

selling yarn to the weavers, an important task given the lengthy and highly technical process of spinning

Weavers, on the other hand, both spin and weave, doing both in parallel. Having spun two balls of wool they can begin to weave, though they continue to spin to cover future orders. When they are short of time they purchase spun yarn from the spinners. Some, however, having a competent spinner living close by, will do nothing but weave in order to complete the jobs more quickly.

In the old days, the craftswomen say, women spun much more than they do today. There used to be more spinners than weavers and it was common to see them sitting by the fire and spinning. They tell of spinning competitions, which were highly popular in the past. Though they are still held in some places in the south, they no longer arouse the same level of participation and enthusiasm. The competition takes place among a number of spinners, the prize going to whoever first finishes spinning a ball of yarn.

## AT THE LOOM

On a typical day, the craftswomen attend to the housework, a never-ending chore. They rise early, between five and six a.m., make up the fire, prepare maté and get to work. They divide their time among cooking food, cleaning house, the firewood, the vegetable garden, the jams, the preserves, the cattle, the children, knitting, and spinning. Now and then, in the midst of this routine, the loom



la leña, el huerto, las mermeladas, las conservas, los animales, los niños, el tejido a palillo y el hilado. Entremedio de esta rutina asoma, de cuando en cuando, el tejido a telar y la chance de avanzar en alguna pieza que necesite la familia, algún vecino o el siempre estimado caballo. La posibilidad de trabajar en casa es una gran ventaja para estas tejedoras ya que lo pueden hacer cerca de los niños, calentitas y sin descuidar las otras labores.

La textilera en la Patagonia tiene sus propios tiempos, las artesanas opinan que hay momentos del año idóneos para cada actividad y, aunque no es norma, por lo general esta agenda se cumple. El calendario se organiza de la siguiente manera: entre Noviembre y Enero se realiza la esquila de las ovejas a manos de los hombres de la familia, quienes cortan el pelo que posteriormente se convertirá en lana. El lavado de la lana se deja para el verano, aunque si el tejido apremia se puede lavar en cualquier época del año. El hilado se hace durante todo el año pero el invierno resulta ideal; hay más tiempo para dedicarse a la lana ya que la nieve hace imposible el trabajo en el campo. Por último, está el tejido que, al igual que el hilado, aumenta su actividad en el invierno cuando el frío invita a quedarse en casa y la escasa luz natural extiende el tiempo libre.

Volviendo al diario vivir, hay que hacer justicia al tejido a palillo, la técnica más popular entre las patagonas a la hora de tejer. Es lo primero que aprenden cuando niñas, incluso antes de leer y escribir. Mientras ven la tele, cuando va alguna vecina a copuchar o un ratito

appears and the chance to make progress in some item required by the family, a neighbor, or the always well-beloved horse. The chance of working at home is a great advantage for these weavers, as they can do it close to the children, snug and warm, without neglecting their other chores.

Textile work in Patagonia has its own schedule; the craftswomen believe that certain times of the year are appropriate for each activity and – though not mandatory- the agenda is generally followed. The schedule is as follows: between November and January the sheep-shearing is performed by the male members of the family, who cut the fleece which will later become yarn. Washing the wool is done in summer, though if time presses it can be washed at any time of the year. Spinning goes on all the year round, but winter is the ideal time; there is more time available for this activity as the snow precludes working in the fields. Then comes the weaving, which, like spinning, is mostly done in winter, when the cold keeps people indoors and the lack of daylight provides more free time.

Among day-to-day activities justice must be done to knitting, which is highly popular among Patagonian women. It is the first thing they learn as children, even before reading and writing. While watching TV, when a neighbor comes to gossip or for brief whiles after drinking maté, to take up wool and knitting needles is so cozy! The work takes up little space and it's just a question of sitting down

después de los mates ¡largarse a enredar lanas con palillos resulta tan cómodo! Ocupa poco espacio y es cosa de sentarse y ponerse a trabajar, todo lo contrario al telar, cuyo tamaño vuelve la tarea compleja y pesada.

Porque tejer a telar no es faena menor, antes debe encontrarse el lugar óptimo para armarlo, pensando que estos promedian un metro y medio de alto por otro metro de ancho. En los campos el lugar de tejido suele ser el fogón, construcción de madera en cuyo centro se hace fuego y donde también se curten pieles y secan carnes. Las artesanas que viven en asentamientos urbanos, en cambio, deben arreglárselas en sus casas. Sólo algunas pocas cuentan con espacios destinados al telar como una bodega o una pieza, la mayoría debe ponerlos en sus dormitorios o en el living de la casa.

Aún teniendo armado el telar, cada uno de sus pasos prácticos es específico y demoroso: preparar la cantidad de lana necesaria, urdir y tejer. Una manta puede llevar dos meses de trabajo, un mes para una maleta, considerando que son obras que avanzan entre los claros que dejan las tareas del hogar. Pero si se tiene un encargo, los tiempos de producción se aceleran, las artesanas tejen más horas al día y se las arreglan como sea para lograr entregar el pedido a tiempo.

and getting to work, just the opposite of the loom, the size of which makes the task complex and fatiguing.

Because weaving is no minor undertaking, first the best place to set it up must be found, bearing in mind that the loom is about one and a half meters high and another meter wide. In the country, the place for weaving is often the fogón, a wooden construction at the center of which a fire is lit and where hides are also tanned and meat is dried. Weavers living in urban settlements, however, must manage inside their homes. Very few have space enough for a loom, such as a cellar or an extra room, and most women must set up the loom in their bedroom or in the living-room.

Even when the loom is set up, each of the associated practical steps is specific and time-consuming: preparing the required quantity of yarn, warping, and weaving. A manta may take two months to make, one month for a saddlebag, bearing in mind that the work is undertaken in the free time allowed by the house chores. However, when an order comes in, the production periods are stepped up, the craftswomen work longer hours a day and somehow manage to deliver the order on time.

## EL TELAR Y LOS HOMBRES

Aunque resulta natural creer que sólo las mujeres trabajan con el telar, fuimos descubriendo que los hombres que rodean a las artesanas también tienen un rol y una historia que contar.

Desde pequeños, al igual que las mujeres, los hombres veían a sus abuelas y madres enredar las lanas frente a la estufa a leña o el fogón. Así, sin siquiera proponérselo, fueron aprendiendo cada uno de los pasos para construir una frazada, una manta o una pelera. Ante la necesidad de ayuda de sus madres y abuelas, más de alguno se atrevía a cooperar en el armado de la urdiembre o en el paso de la trama.

Los hombres de estas tierras sureñas reconocen orgullosos manejar la técnica artesanal del telar, al punto de ser reconocidos por las mismas artesanas como compañeros fundamentales en el desarrollo de su oficio. Por lo mismo, al momento de criar a los suyos, todas las mujeres enseñan el tejido a telar sin discriminar niñas de niños. Y aunque muchos de sus hijos más de algún trabajito han hecho en sus vidas, son las hijas las que se perfeccionan y se dedican de manera permanente al telar. Los hombres, como es natural, salen de la casa para trabajar la tierra y los animales. Sin embargo, cuando asoman las primeras nevazones y los patagones se recogen en sus casas, el trabajo de la lana nuevamente se vuelve una actividad familiar en la que todos colaboran para armar los tejidos que lidiarán con el invierno.

## THE LOOM AND MEN

Though it is natural to think that only women work at the loom, we gradually found out that the men around the weavers also have a role to play and a story to tell.

Since childhood, like their womenfolk, men watched their grandmothers and mothers spinning yarn in front of the wood stove or the fogón. Without meaning to, they learned how to manufacture a blanket, a manta, or a horse blanket. When their mothers and grandmothers needed help, many dared to lend a hand in putting up the warp or passing the shuttle from side to side.

The men of this land take pride in acknowledging their command of the weaver's craft and are recognized by the craftswomen as fundamental aids in the practice of their trade. By the same token, when it comes to bringing up their own, all the women teach their children to weave, regardless of whether they are girls or boys. And though many of the boys have more than once completed a job in their lifetime, it is the girls who become proficient and work permanently at the loom. The men, naturally, leave the house to work in the fields and care for the animals, but when the first snowfalls come and the Patagonian men seek shelter in their homes, weaving again becomes a family activity where everyone helps to finish the woven items that will keep out the cold.



Si bien son pocos los hombres que pueden decir con propiedad que tejen, no puede ignorarse el hecho de que todos participan en la preparación de la materia prima, esquilando a las ovejas, hilando la lana y también en la confección de las herramientas que el oficio exige, como el ñireo, las agujas o el mismo telar. Aunque esta actividad sea asociada socialmente al mundo femenino, la participación activa del hombre en el trabajo textil resulta indispensable.

## URBANIZACIÓN Y COMERCIO

Cuentan las artesanas que antiguamente hilar y tejer no eran trabajos que se hicieran en todas las familias. En casas donde no se practicaba el telar, se veían forzadas a encargarse a otras mujeres del sector los aperos del caballo, las mantas y las frazadas que tan necesarias se hacen en la vida patagónica.

Las tejedoras, todas de familias de tradición textil, recuerdan que en su niñez la gran mayoría de las piezas eran hechas para satisfacer las demandas del hogar, no se tejía para acumular productos, se tejía solo en la medida de lo necesario. Pero de vez en cuando, aisladamente, sus abuelas recibían un encargo por parte de algún vecino. Estas historias marcan el surgimiento de una incipiente e inconstante comercialización textil en la Patagonia, sostenida en el dinero y también en el remoto método del trueque, siendo común intercambiar productos agrícolas por piezas de telar o lana hilada. En el presente, esta comercialización se ha desarrollado y sus

Though few men can rightly say that they weave, it is only fair to state that all of them take part in preparing the raw material, shearing the sheep, spinning the yarn, and also making the tools required, including the ñireo, the needles, and the loom itself. Though this activity is socially linked to the female world, the active participation of men in the craft of weaving is essential.

## URBAN DEVELOPMENT AND TRADE

The craftswomen tell us that in the old days spinning and weaving were not carried out by all families. In homes no one engaged in weaving, the equipment for the horse, the mantas and blankets so necessary for life in Patagonia had to be ordered from other women.

The weavers, all of whom belong to traditional weaving families, recall that in their childhood most of the items were made to fill the needs of the home, no one thought of weaving and storing extra items, only the necessary pieces were made. Now and again, however, in isolated instances, their grandmothers received a request from some neighbor. These stories marked the start of an incipient and hesitant marketing of textile goods in Patagonia, based on money but also on the ancient method of barter, commonly in the form of exchanging produce for woven goods or spun yarn.



características dependen del lugar donde se realice. Mientras más cercana se encuentre la localidad a la Carretera Austral, mayor será el comercio, como mayores serán también las estrategias de comercialización y los productos buscarán ser lo más llamativos posible. En Puerto Ibáñez, las artesanas textiles se encuentran embarcadas en proyectos microempresariales ya consolidados, destinando todo lo que elaboran a la venta, y promocionando su trabajo mediante el uso de carteles turísticos afuera de sus casas.

Today, marketing has progressed and its features depend on the place where it is carried out. The closer the settlement is to the Carretera Austral, the more extensive the existing trade and the more intensive the marketing strategies, while the merchandise becomes increasingly eye-catching. At Puerto Ibáñez, the craftswomen have embarked on now consolidated micro-scale organizations, all they make being for sale and their work being promoted by means of tourism placards outside their homes.

Para estas mujeres semiurbanas, la comercialización ha influido fuertemente en la innovación del diseño. Hay un interés más latente por la novedad, buscan nuevos modelos y técnicas que ayuden a conquistar compradores, realizan piezas no tradicionales (tal es el caso del echarpe) y dejan de lado la producción de aquellas cuya venta resulta más difícil.

Por otro lado, las artesanas que viven en el campo, más alejadas del aspecto comercial de la producción, siguen destinando su trabajo al consumo doméstico o a los pedidos de pobladores cercanos. Se mantiene una relación lucrativa parecida a la de sus abuelas, intermitente y donde el pago muchas veces sigue efectuándose mediante trueque.

A medida que la comercialización se ha complejizado, la cadena ha ido sumando eslabones. Aparece la figura del comerciante, que encarga productos a las artesanas para luego revenderlas en localidades más grandes de la región y en otros puntos del país. De la misma manera, se han incrementado las intervenciones tanto estatales como privadas que buscan potenciar la dimensión comercial del telar.

## PENSANDO EN EL FUTURO

A pesar de las nuevas condiciones, la textilera sigue apareciéndose saludablemente por la Patagonia. Tanto Cerro Castillo como Puerto Ibáñez, Palena y Coyhaique (los cuatro núcleos artesanales donde

For these semi-urban women, marketing has greatly influenced innovation in design. There is a latent interest in novelty, they seek new models and techniques to help attract customers, and make non-traditional items (such as the shawl), abandoning production of items that sell more slowly.

On the other hand, craftswomen living in the country, away from the commercial side of production, continue to work for domestic consumption or to meet the requests of neighbors. A lucrative relationship is kept up, similar to that of their grandmothers' time, intermittent and with payment often made by barter.

As marketing has become more complex, other links have been added to the chain. The salesman comes into the picture, ordering items from the weavers and selling them in larger towns in the area and elsewhere in Chile. Similarly, public and private initiatives have increased, seeking to empower the commercial side of the loom.

## THINKING OF THE FUTURE

Regardless of new conditions, weaving continues to be very much alive in Patagonia. In Cerro Castillo, Puerto Ibáñez, Palena, and Coyhaique (the four crafts centers we researched) at least half the craftswomen are active weavers.

These women agree that if weaving is practiced less today than in the past, it is because of the availability of an extensive variety of items that meet the same needs previously supplied by the loom.



investigamos) cuentan con al menos la mitad de sus artesanías desarrollando el tejido a telar.

Estas mujeres coinciden en que si hoy se teje menos que antes es debido, en buena parte, a la existencia de una amplia diversidad de productos que satisfacen las mismas necesidades que cubría el telar. La urbanización implica ir perdiendo progresivamente la necesidad de tejer. Tener una camioneta para movilizarse hace innecesario el apero del caballo, menos se necesitarán mantas si no hay jinetes. Del abrigo de la familia se encargan las multitiendas, la gente prefiere ahorrarse el trabajo comprando alguna chaqueta de polar o una parka para la lluvia, la escarcha o la nieve.

No menos cierto es que muchas familias en estos últimos años han migrado de los campos a localidades semiurbanas de la región, la mayoría de las veces acompañando a sus hijos a desarrollar sus estudios. Son familias que vuelven al campo sólo en la temporada estival o durante los fines de semana. La vida familiar campera de la Patagonia es testigo de estos cambios y la reducción del tejido a telar es un claro síntoma del proceso.

La incorporación de los hijos a las escuelas conlleva la ampliación de los intereses y posibilidades de los jóvenes. Ya no ven como único camino el dedicarse a lo mismo que hacen sus padres, se abre frente a ellos un abanico de, aparentemente, mejores alternativas para el futuro. Muchos jóvenes estudian una carrera técnica o profesional,

Urban development involves gradually losing the need to weave. Having a pickup truck for transportation renders horse trappings superfluous, mantas are no longer required where there are no horsemen. Warm clothing for the family is supplied by department stores; people prefer to save themselves the trouble so they purchase a lined jacket or an anorak for the rain, the frost or the snow.

It is no less true that in the recent past many families have migrated from the country to semiurban localities in the region, most often moving so that their children can attend high school. These families return to the country only in the summer or for weekends. Country family life in Patagonia bears witness to such changes and the decay of weaving is a clear symptom of the process.

When the children leave school, the interests and prospects of young people improve. They no longer feel that doing the same as their parents did is their only option; a wide array of seemingly better choices for the future spreads before them. Many young people follow a technical or professional career: others leave for larger cities to work in tertiary jobs. While others, undeniably, stay at home living and working in the fields, letting time go by without reflecting whether what they are doing is traditional or folkloric, for they continue every one of the Patagonian customs as naturally as a river flows.

otros parten a ciudades más grandes a trabajar en actividades terciarias. Y otros, cómo negarlo, se quedan viviendo y trabajando en los campos, dejando que el tiempo pase sin pensar que lo que hacen es tradicional o folclórico, pues encarnan cada una de las costumbres patagónicas con la naturalidad de un río que sigue su cauce.

Pero la verdad sea dicha, casi todas las artesanas prefieren que sus hijas estudien y tengan una carrera antes que dedicarse cotidianamente al telar. Las incentivan a rendir en el colegio y posteriormente en la educación superior pues creen firmemente que los estudios les ayudarán a sortear la vida de una manera más fácil, o como ellas mismas dicen, "menos sacrificada". Del tejido no vive una persona, opinan, puede entregar pesitos extra pero no se puede decir que se viva de eso.

Frente a este escenario, existen dos juicios contrapuestos: el que asegura que el oficio del telar desaparecerá y el que cree que continuará. Las artesanas que adhieren a lo primero consideran que la juventud no está entusiasmada en tejer, que el tiempo y la paciencia que se debe dedicar a las lanas resulta desalentador. Cuentan que muchas jóvenes comienzan aprender y cuando recién van agarrando vuelo tiran los palillos y el huso lejos, perdiendo el interés. Evidentemente, este es un oficio difícil que se perfecciona a través de mucha práctica, y el bombardeo de estímulos que se deja caer hoy sobre los jóvenes, la televisión, el celular, el computador,

To tell the truth, however, most of the craftswomen prefer to have their daughters study and obtain a professional degree than that they should sit and weave day in and day out. They encourage their girls to perform well at school and to go on to higher education. For they firmly believe that studying will enable them to go through life more easily or, as they call it, "with less hardship." Weaving does not provide a livelihood, they find, it may bring in a few extra pesos, but one cannot be said to make a living out of it.

In this scenario, two opposite views are dominant: one is that weaving is doomed to disappear: the other is that it will continue. Weavers holding the former view feel that young people are not interested in weaving, that the time and patience required by this work are discouraging. They tell of many girls who have begun to learn and when they are just beginning to get on they throw down the needles and spindle and lose interest. Of course, it is a difficult trade that improves after much practice, while the bombardment of stimuli that young people currently undergo: television, cell phone, computer, videogames, make a routine activity such as weaving seem like a prehistoric ritual. Teenagers cannot be blamed for not paying attention, not many people can or will concentrate on a seemingly monotonous job requiring constant trial.

At the same time, other craftswomen assure that the loom has a long life before it, because their daughters and granddaughters work happily at the loom during the day and because they watch



los juegos de video, hacen que una actividad rutinaria como el telar parezca un ritual prehistórico. No se puede culpar a los niños por distraerse, no son muchas las personas que puedan o quieran enfocarse en un trabajo aparentemente monótono, que exige un ensayo constante.

Aparecen, por otro lado, las voces de aquellas artesanas afirmando que queda telar para rato, porque sus hijas y nietas lo trabajan gustosas durante el día y porque ven a otras jóvenes replicar lo que sus madres y abuelas les enseñaron. Y aunque quizás no se sigan haciendo los tejidos tradicionales, sí han asomado nuevas piezas; el ingenio va transformando los diseños para satisfacer nuevos gustos.

Pero el futuro no es un lugar donde podamos inmiscuirnos, sólo somos espectadoras y comentaristas de una historia cuyo destino sólo puede ser intervenido por sus mismas protagonistas. Si correspondiese declarar lo observado, habría que empezar destacando que el telar está vivo. Son muchas las mujeres que siguen dedicando sus vidas a la actividad del telar, y no son pocas las jóvenes que después de educarse, tal como sus madres lo deseaban, han vuelto a sus raíces para retomar su historia patagónica. Hay que confiar en el encanto misterioso del oficio, en esa magia que ha durado tantos siglos, en el manso placer que puede llegar a proporcionar tanto el elegante y gentil desarrollo de la trama como la satisfacción de la obra terminada. El telar sabrá cuidar de sí mismo.

other young women practice what their mothers and grandmothers taught them. And although the traditional designs are not made as often as before, new items have appeared, ingenuity transforms the designs to please new tastes.

The future, however, is no place for us to tread; we are only spectators and commentators of a history whose course can only be altered by the players themselves. If we were to state what we observed, we would have to begin by pointing out that the loom is very much alive. Large numbers of women continue to devote their lives to weaving and not a few girls, after completing their education as their mothers wished, have returned to their roots and taken up their Patagonian history. One must trust the mysterious charm of the trade, the magic that has endured over the centuries, the quiet pleasure afforded by the elegant and gentle progress of the warp and weft as much as by the satisfaction of the finished work. The loom will take care of itself.

AQUÍ COMIENZA EL MANUAL DE TELAR PATAGÓN. EN LAS SIGUIENTES PÁGINAS SE PRESENTARÁN CADA UNO DE LOS PASOS A SEGUIR PARA CREAR CINCO DIFERENTES PIEZAS. PRESTE MUCHA ATENCIÓN A CADA ETAPA, SI EN ALGÚN MOMENTO SE VE EN PROBLEMAS, NO DESFALLEZCA E INTÉNTELO DE NUEVO, SÓLO CON PERSISTENCIA Y PACIENCIA PODRÁ DESARROLLAR EL POTENCIAL ARTESANO TEXTIL QUE HAY EN USTED. AHORA SUMÉRJASE Y DISFRUTE DE ESTE ENTRETENIDO MUNDO DE LANA.

THE HANDBOOK OF THE PATAGONIAN LOOM BEGINS HERE. BELOW YOU WILL FIND ALL THE STEPS TO BE TAKEN TO CREATE FIVE DIFFERENT ITEMS. FOLLOW EACH STEP VERY CAREFULLY. IF YOU DO NOT SUCCEED AT ANY TIME, DON'T BE DISCOURAGED, TRY AGAIN. ONLY PERSISTENCE AND PRACTICE WILL DEVELOP THE POTENTIAL TEXTILE CRAFT WORKER IN YOU. NOW DIVE IN AND ENJOY THIS WONDERFUL WORLD OF YARN.



## MANUAL HANDBOOK



A photograph of a herd of sheep running across a grassy field. The sheep are white with black faces and legs. In the background, there is a wooden fence, several trees, and a misty or foggy atmosphere. A solid green vertical bar is on the left side of the image. A semi-transparent green rectangular box is overlaid on the image, containing the text 'MATERIA PRIMA' in large white letters and 'RAW MATERIAL' in smaller white letters below it.

**MATERIA PRIMA**  
RAW MATERIAL

# LA LANA

## THE YARN

Es la única materia prima que necesita esta artesanía, con ella se hace la urdiembre de los tejidos y también su trama. Por esto es muy importante saber elegir la lana que utilizaremos para tejer. Existen distintas variables que debemos considerar pero todas están enfocadas en obtener la mecha adecuada para el trabajo que nos proponemos realizar. La mecha es aquello que se obtiene cuando estiramos el vellón, el punto en que éste se corta es el que marca su largo. Entonces, necesitamos un tipo de lana que nos entregue una mecha que sea larga para que podamos hilar; fina para que podamos darle al hilo el grosor que nosotros queramos; y suave para que la pieza a telar no sea áspera y no pique en contacto con la piel. Para seleccionar una lana con estas cualidades debemos considerar lo siguiente:

### TIEMPO DE ESQUILA DE LA OVEJA

La esquila se realiza tradicionalmente entre noviembre y enero. Estos son los meses de más calor en la Patagonia, por lo que rapar a los animales en esta fecha permite que alcancen a estar lanudos para la temporada de frío. Por lo demás, algunas artesanas consideran que la lana se pone tiesa si la oveja es esquilada en invierno.

### LAS DISTINTAS TÉCNICAS DE ESQUILA

La esquila puede practicarse de dos formas, con una máquina

This is the sole raw material required for this craft; with it the warp and the weft are made for all woven items. Knowing which yarn to select for our work is most important. A number of variables must be considered, all of them aiming to obtain the appropriate strand for the job before us. The strand is what we obtain when we stretch the fleece until it breaks, which gives us its length. Therefore we require a kind of fleece that will supply a long strand suitable for spinning; fine, so that we can give the yarn the desired thickness; and soft, so that the woven item will not be rough and will not feel itchy against the skin. To select a fleece of this sort we must consider the following:

### SHEARING TIME

Sheep shearing is traditionally carried out between November and January. These are the warmest months in Patagonia, so that shearing at this time lets the sheep grow another fleece before the winter sets in. Besides, some weavers find that if the sheep are sheared in winter, the fleece becomes stiff.

### SHEARING TECHNIQUES

Shearing is performed in two ways: with an electric device designed for shearing sheep or with large scissors, which is the traditional form.



eléctrica especial para cortar el pelo de las ovejas o con el tijerón, que es la manera tradicional. Ésta última es la recomendada por las artesanas pues, opinan, entrega un mejor resultado.

### LA LANA PREFERENCIAL SEGÚN SU UBICACIÓN EN EL CUERPO DEL ANIMAL

La calidad de la lana también depende del lugar de la oveja del cual se obtenga. El pecho y los costados son las zonas preferenciales, es ahí donde se concentra la lana más suave y larga.

### LA HISTORIA DE LA OVEJA

El número de esquilas a las cuales se ha sometido la oveja también es relevante. La lana de la primera esquila no es buena para tejer puesto que la mecha es demasiado débil, ya en la segunda esquila se obtiene más consistencia, pero es el tercer corte el que entrega la mejor mecha. Para elegir la mecha con la que trabajaremos, debemos estirar el vellón y verificar que ésta sea de 10 a 15 centímetros de largo. Por último hay que considerar la edad de la oveja; cuando el animal es muy viejo la lana es demasiado dura y genera alergia en contacto con la piel.

### TEXTURA Y COLOR DE LA LANA

Para elegir la lana adecuada para tejer, debemos fijarnos en que esta sea lo más lisa posible, ya que mientras más crespa sea más difícil será hilarla. También es recomendable que sea lana blanca, cuanto más clara mejor. Es difícil que los vellones muy amarillentos adquieran los colores que uno desea al momento de teñir y el tejido no logrará esos blancos pulcros que tanto gustan.

### THE BEST FLEECE ACCORDING TO POSITION ON THE SHEEP'S BODY

Fleece quality depends on its position on the sheep's body. Chest and flanks are the preferred areas; the softest and longest fleece is found there.

### HISTORY OF THE SHEEP

The number of times that a sheep has been sheared is also important. The fleece of the first shearing is not good for weaving because the strand is too weak; the second shearing yields more strength, but the third shearing is the best. To select the strand for our work we pull the fleece until the strand measures 10 to 15 cm in length. Lastly, the age of the sheep should be considered; when the sheep is very old its fleece is too hard and causes allergy on contact with human skin.

### YARN TEXTURE AND COLOR

Yarn suitable for weaving should be the smoothest possible. If it is curly, it will be hard to spin. In addition, the fleece should be white. The whitest possible. Yellowish fleece will not take the colors we want when dyeing, and the finished product will never be pure white, which is so popular.





**HERRAMIENTAS**  
TOOLS

# HUSO

## SPINDLE

Existen dos herramientas para hilar la lana: el huso y la rueca. El huso es el instrumento más antiguo para hilar fibras textiles que existe en la Patagonia y está constituido por dos partes. Una es un trozo de madera largo y lijado en sus extremos que va adelgazando desde el medio hasta las puntas, generalmente está hecho de luma y determina el alto de la herramienta. La otra parte es la tortera, pieza circular con un agujero al centro que va encajada en el extremo inferior de la madera, ésta da el peso al huso permitiéndole girar como un trompo al momento de hilar la lana.

La tortera puede fabricarse con diferentes materiales. Antiguamente los mapuches la hacían modelando greda, hoy en día las artesanas se las ingenian utilizando goma de piedra, una papa seca que se haya endurecido o también es posible ocupar un huesito redondo que se obtiene cortando la cabeza articular del fémur de un ternero (Galindo, 2004). Lo importante es que la pieza quede lo suficientemente pesada y acoplada como para cumplir su función adecuadamente.

There are two tools for spinning yarn: the spindle and the spinning-wheel. The spindle is the oldest instrument for spinning yarn that is used in Patagonia and it is made up of two parts. One is the shaft, a long piece of wood sandpapered to a point at each end, usually made of luma, a very hard native wood, of a specified length, which is the height of the tool. The other is called the whorl, a circular piece with a hole drilled in the center; it is fitted to the lower end of the piece of wood and weights the spindle, allowing it to spin like a top when spinning the yarn.

The whorl may be made of different materials. In the old days, the Mapuches modeled it in clay; today, the craftswomen manage with pebble gum, a dried-out potato, or even a small round bone obtained by cutting off the head of the joint of the femur of a calf (Galindo, 2004). The important thing is for the piece to be sufficiently heavy and properly placed for performance.



# RUECA

## SPINNING-WHEEL

Admitiendo la jerarquía del huso, hay que reconocer el lugar que la rueca se ha ganado en la Patagonia, pues aunque resulte una herramienta más compleja en estructura, varias artesanas la prefieren a la hora de hilar. A diferencia del huso, que era utilizado por distintos indígenas antes de la llegada de los españoles, la rueca es una herramienta que fue introducida en América Latina desde Europa. Muchas artesanas han heredado las ruecas de sus madres y abuelas, otras las han comprado a vecinos o familiares. Cuentan que hoy en día son pocas las personas que las fabrican.

Funciona de la siguiente manera: el pedal, que va a ras de suelo, se encarga de hacer girar la característica rueda de la rueca. A su vez, esta rueda hace girar el carretel, que es un rectángulo provisto de pequeños clavos alrededor de los cuales pasa la lana que con cada giro va tirándose y convirtiéndose en hilo.

Algunas artesanas de la localidad de Puerto Ibáñez trabajan con ruecas eléctricas, provistas de un motor que reemplaza el trabajo de la artesana de ir presionando rítmicamente el pedal. Por lo general los motores provienen de máquinas domésticas en desuso que se han reutilizado para este fin.

While admitting the precedence of the spindle, the place that the spinning-wheel has won for itself in Patagonia should be recognized; although it is a more complex tool, numerous craftswomen prefer it for spinning. Unlike the spindle, which was employed by various Indian tribes before the Spaniards came to America, the spinning-wheel was brought over from Europe. Many weavers have inherited the spinning-wheels from their mothers and grandmothers, others have purchased them from neighbors or relatives. They tell that few people manufacture them at the present time.

It works as follows; the pedal, at floor level, turns the characteristic wheel of the instrument. The wheel turns the reel, which is a rectangle stuck with nails around which the fleece passes and is pulled into yarn with every turn of the wheel.

Some weavers in Puerto Ibáñez work with a power spinning-wheel fitted with a motor, which saves the weaver the effort of stepping rhythmically on the pedal. The motors are usually adapted from domestic appliances fallen into disuse.

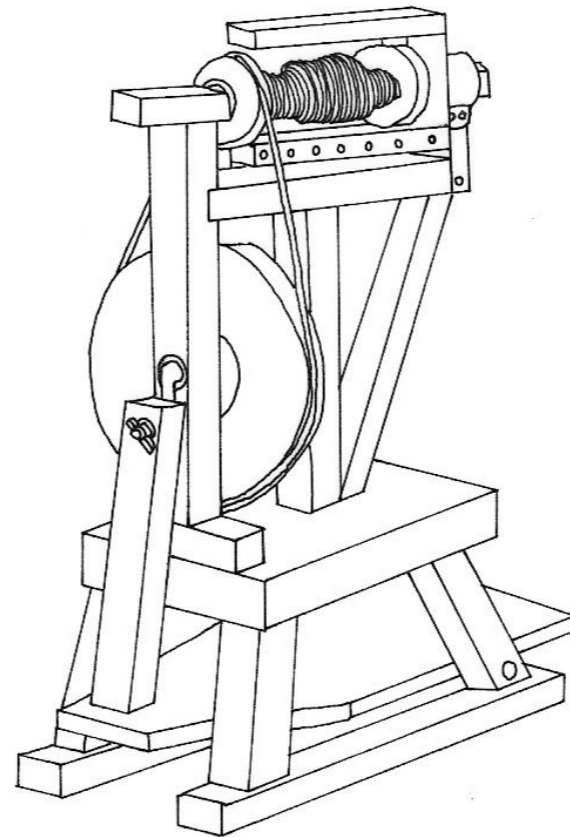

## ASPA REEL

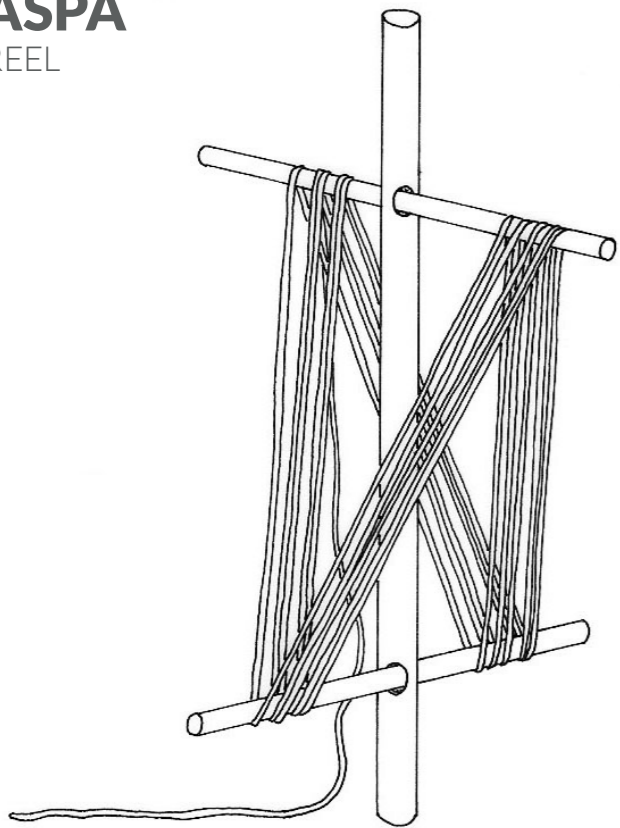

El aspa es la herramienta que se utiliza para ordenar la lana en una madeja, y la conforman tres palos de coligüe. El principal es un poco más grueso que los otros dos, que van puestos perpendiculares al palo mayor, uno a cada extremo en diferente dirección como se muestra en el dibujo. Cuando se saca la lana del Aspa queda ordenada pero sin que las fibras queden apretadas, al contrario de lo que ocurre cuando se hacen ovillos de lana. Esta forma de orden hace más fácil el teñido y lavado de la lana.

This tool is used to wind the yarn into a hank; it is composed of three coligüe sticks. One is thicker than the other two, which are placed perpendicularly to the main stick and pointing in different directions, as shown in the drawing. When the yarn is removed from the reel it is tidy but the strands are not tightly wound, unlike what happens when the yarn is wound into balls. This procedure makes it easier to wash and dye the yarn.

## AGUJAS NEEDLES

Se trabaja con dos tipos de aguja, las primeras son las típicas de lana que tienen el ojal más grande. Y las otras son de madera, miden entre veinte y treinta centímetros y se utilizan para pasar la trama cuando es imposible hacerlo con las manos.

Two kinds of needles are required. The first kind are the usual needles with large eyes for sewing with yarn; the others are between 20 and 30 centimeters long and are used to pass the weft across when it cannot be done with the hands.



## TIJERAS

SCISSORS



Las tijeras se utilizan constantemente en el trabajo del telar para ir cortando la lana a medida que sea necesario. Acompañan a la artesana desde el inicio hasta el final de la pieza.

Scissors are constantly in use when weaving, to cut the yarn as necessary. They are kept next to the weaver from the beginning to the end of the work.

## PITILLA DE ALGODÓN

COTTON STRING



La pitilla de algodón es un hilo muy resistente pero a la vez flexible que resulta fundamental cuando armamos el tonón de nuestro telar que, como veremos más adelante, es vital en el proceso de tejido. Si no logra conseguir esta pitilla, puede trabajar con una lana hilada fina y muy firme.

Cotton string is very strong but flexible, a fundamental feature when tying the tonón of our loom. This, as we shall see later, is a vital part of the weaving procedure. If this string cannot be obtained, it may be replaced with yarn, finely spun and very strong.



# TELAR

## LOOM

Finalmente, la madre del cordero, la herramienta principal. En los hogares de las artesanas patagonas se pueden distinguir tres tipos de telares, cada uno de ellos posee un origen particular que determina la tradición familiar de la artesana y su oficio.

El telar horizontal tiene origen chilote y es también conocido como Quelgo (Kelwo). Tal como lo indica su nombre, se arma horizontalmente sobre el suelo y obliga a la artesana que lo utiliza a permanecer sentada o arrodillada por largo rato mientras teje. (Osorio, 2011)

Otras artesanas tejen con el telar a pedales que, al igual que el anterior, se posiciona horizontalmente. La diferencia radica en que se yergue sobre una estructura alta que permite a las artesanas permanecer sentadas en una silla mientras tejen. (Osorio, 2011) Esta variación es relativamente nueva en la Patagonia, llegó mediante iniciativas gubernamentales y privadas. No son telares que puedan construirse las propias artesanas en sus casas, porque lo componen piezas metálicas específicamente construidas para ellos. Se podría decir que es la base del telar industrial, por lo mismo permiten tejer más rápido y están pensados para hacer telas más largas.

Finally, the reason for all the above, the main tool. Three types of loom are in use in the homes of craftswomen; they are of different origins and influence the family tradition of the weaver and her trade.

The horizontal loom originated in Chiloé and is also known as Quelgo (Kelwo). As its name implies, it is put together horizontally on the floor, requiring the weaver to sit or kneel for long periods while she works (Osorio, 2011),

Other craftswomen weave on a loom with pedals, which is also positioned horizontally. It is placed on a raised stand, however, enabling weavers to sit on a chair while they work (Osorio, 2011). This is a fairly new development in Patagonia, resulting from public and private initiatives. The weavers cannot assemble these looms themselves at home, because the model requires specially manufactured metal parts. This loom may be said to be the forerunner of the industrial loom; for the same reason, weaving is performed faster and they are intended for weaving longer pieces of cloth.



Por último, encontramos el telar vertical o huitral (witral) mapuche, heredado de la misma cultura, que es el más utilizado por las artesanas. Va apoyado verticalmente contra la pared, permitiéndoles tejer sentadas o paradas. Debido a que casi el total de las artesanas colaboradoras trabajaban en este telar es que lo hemos elegido como herramienta guía del manual, realizando cada uno de los ejercicios y piezas tradicionales en él.

El telar vertical se sirve de cuatro palos hechos de maderas resistentes y duraderas tales como el mañío, la lenga y el coigue. Estos telares son construidos generalmente por los maridos de las artesanas, aunque también se da que lo hereden de sus madres e incluso de sus abuelas.

Cada una de las partes que constituyen el telar se encuentran rotuladas en el siguiente dibujo.

#### a. Largueros

Listones verticales de aproximadamente dos metros que se ubican en paralelo. Llevan agujeros a lo largo que son utilizados para sujetar los quilwos y también las cañas.

#### b. Quilwos (Kilwos)

Listones horizontales de aproximadamente un metro y medio que se ubican en paralelo. Se amarran perpendicularmente a los largueros.

Lastly, we meet the vertical loom or huitral (witral) of Mapuche origin, inherited from that culture, the model most often handled by weavers. It leans against a wall, enabling the women to work in a sitting or standing position. Because most of the craftswomen interviewed employed this loom, we have chosen it for this handbook and performed all exercises and traditional items on it.

The vertical loom is composed of four poles of a hardwood such as mañío, lenga, or coigüe. The looms are usually assembled by the craftswomen's husbands, though some may have been inherited from mothers or even grandmothers.

The parts of the loom are illustrated in the figure.

#### a. Posts

Vertical posts about two meters long, placed parallel to one another, with holes drilled along their entire length, serving to hold the quilwos and the canes.

#### b. Quilwos (Kilwos)

Horizontal pieces about one and a half meters long, placed parallel to one another. They are tied to the posts in a perpendicular position.

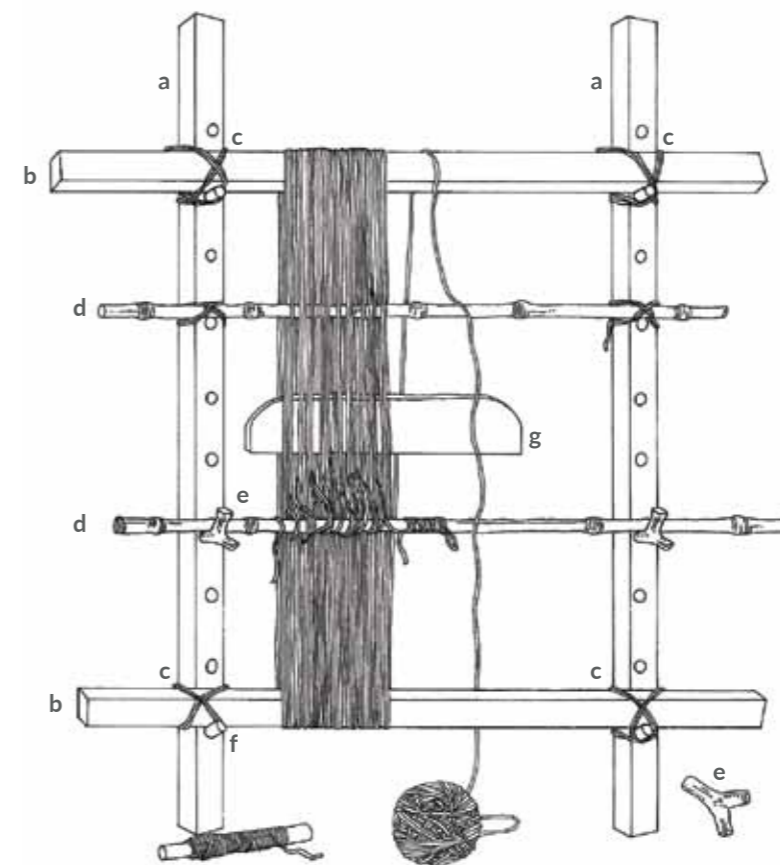

### c. Tientos

Son las amarras que unen los quilwos a los largueros. Estos cintos pueden estar hechos de cuero de animal, sogas de nylon o algodón e incluso restos de caucho.

### d. Cañas

Las cañas tienen el mismo largo de los quilwos y, aunque no sea indispensable, idealmente son palos de coligüe debido a su característica liviandad. Su función es ayudar a marcar los cruces del tejido y sujetar el tonón.

### e. Sujeta tonón

Aunque en la actualidad esta pieza del telar no tiene un nombre particular conocido por las artesanas, antiguamente pudo haber tenido una denominación específica procedente del mapudungún, tal como las otras partes del telar. Se trata de un palo en forma de “Y” (como una honda) que afirma la caña que a su vez sujeta el tonón. Esta pieza se ubica en los agujeros que tienen los largueros, de la forma en que lo muestra el dibujo. Si no logra conseguir esta pieza puede afirmar la caña del tonón con dos listones largos de madera. En el capítulo de la manta, el último del manual, podrá ver la manera en que se disponen.

### f. Tarugos

Son unos pequeños trozos de madera, de forma cilíndrica, que se introducen en los agujeros de los largueros. Sirven como sujeta

### c. Ties

Ties securing the quilwos to the posts. May be made of hide, nylon rope, or string, even pieces of rubber.

### d. Canes

The canes are the same length as the quilwos, ideally –though not necessarily- made of coligüe, a plant comparable to bamboo, because of its light weight. Their function is to help to mark the crossings of the weft and hold the tonón.

### e. Tonón holder

This part of the loom has no particular name known to the craftswomen; in the past, however, it may have been called by a specific term of mapudungún origin, like the other parts of the loom. It is a Y-shaped stick (like a sling) and holds the cane that in turn holds the tonón. The part is held in place by means of the holes drilled along the posts, as shown in Fig.16. If the part is not available, the tonón cane can be held in place by means of two long pieces of wood. The chapter on the manta, (last chapter in the book) illustrates how they are arranged.

### f. Pegs

Small cylindrical pieces of wood placed in the holes in the posts, serving to hold canes and quilwos while they are being tied to the posts. It is advisable to have a number of them at hand, they are a great help in the course of the work.



cañas y para sostener los quilwos mientras se amarran a los largueros. Hágase de ellos, pues son de mucha ayuda al momento de trabajar.

### g. Ñireo

Esta herramienta sirve para ordenar cada cruce del tejido y ajustar la trama en cada pasada de la lana. Las artesanas lo utilizan también para abrir el tejido y así pasar la cañuela de una sola vez. Su forma es alargada, angosta en los bordes y con puntas en los extremos, hay de diferentes tamaños según la pieza que se quiera hacer.

### g. Ñireo

Tool for adjusting the crossing of the yarn and straightening the weft alter each yarn crossing. Weavers also use it to open the strands and pass the yarn across in a single movement. It is a long thin piece of wood pointed at both ends. They come in different sizes, according to the item being made.



## **PREPARACIÓN DE LA MATERIA PRIMA**

PREPARING THE RAW MATERIAL



ANTES DE COMENZAR A TEJER, DEBEMOS PREPARAR LA ÚNICA MATERIA PRIMA QUE UTILIZAREMOS, LA LANA, PUES HASTA EL MOMENTO SÓLO LA TENEMOS EN SU FORMA MÁS BÁSICA, EL VELLÓN. EN ESTE CAPÍTULO LE ENSEÑAREMOS LOS MÉTODOS EMPLEADOS EN LA PATAGONIA PARA LAVARLA, HILARLA, TORCERLA Y TEÑIRLA. SOLO UNA VEZ QUE HAYAMOS PRACTICADOS ESTOS PASOS, PODREMOS HABLAR DE TEJER.

THE SOLE RAW MATERIAL WE REQUIRE MUST BE PREPARED BEFORE WE BEGIN TO WEAVE: THE WOOL, WHICH WE HAVE WITH US IN ITS MOST BASIC FORM: FLEECE. OUTLINED BELOW YOU WILL FIND AN EXPLANATION OF THE METHODS EMPLOYED IN PATAGONIA TO WASH, SPIN, AND DYE IT. ONCE WE HAVE COMPLETED THESE STEPS WE MAY THINK OF WEAVING.

# 1 LAVADO DE LA LANA

## LAUNDERING THE FLEECE

Con el lavado de la lana intentaremos extraer el beri, que durante años se ha acumulado en el cuerpo del animal. El beri es el nombre que recibe la lanolina, grasa natural que producen las ovejas. Es translúcida, untuosa, pegajosa, amarillenta y de textura parecida a la de la vaselina. Aunque algunas mujeres hilan sin lavar para beneficiarse de esta oleosidad, ya que es más fácil por lo pegote del beri, no es algo que recomendamos pues su olor es muy fuerte y, por cuestiones de higiene, es posible que tenga infecciones o bichos viviendo en ella.

Si tiene la lana pero no puede lavarla inmediatamente, procure ventilarla bien exponiendo los vellones de lana al aire libre, bien extendidos. Cuando la lana esté completamente seca guárdela en un lugar sin humedad, el mismo beri alejará a los ratones que gustan de lana limpiecita.

### MATERIALES QUE NECESITAMOS PARA LAVAR:

AGUA EN ABUNDANCIA  
2 KG DE LANA NATURAL SUCIA  
UNA CAÑA DE COLIGUE  
UNA PALANGANA GRANDE  
MEDIO KILO DE DETERGENTE

Laundering the fleece is designed to remove the beri, which has accumulated for years on the sheep's body. Beri is the name given to lanolin, natural fat produced by sheep. It is translucent, oily, sticky, yellowish, and its texture resembles vaseline. Some women spin without washing the fleece first, to take advantage of the oily nature of the beri; we do not recommend this, however, for the smell is powerful and also for reasons of hygiene: the fleece may carry infections or harbor bugs in it.

If you have the fleece but cannot wash it immediately, you should ventilate it, spreading the fleece as widely as possible in the open air. When the fleece is completely dry store it in a dry place, the beri will scare off the mice, which are fond of clean fleece.

### MATERIALS REQUIRED FOR LAUNDERING:

ABUNDANT WATER  
2 KG OF UNWASHED NATURAL FLEECE  
A COLIGÜE CANE  
A LARGE BASIN  
HALF A KILOGRAM OF DETERGENT



La gente que vive en los campos lava la lana en los ríos, esto facilita la tarea pues la corriente se lleva toda la mugre. Sin embargo, hoy en día no todas las artesanas viven en el campo, lo que las ha obligado a ingeniárselas para lavar la lana en la ciudad. Si bien lo ideal sería esperar el buen tiempo para lavarla en algún cauce, la urgencia por tener lana para trabajar les exige usar espacios y herramientas del mundo doméstico. Algunas ocupan sus baños, aunque ello no sea aconsejable porque todo queda muy sucio y el ser demasiado cuidadosas con no chorrear demora mucho el proceso. Por eso, sugerimos lavar en un patio que tenga acceso a una llave de agua.

### REMOJO DE LA LANA

Primero debe remojar la lana con agua fría en un recipiente lo suficientemente grande como para que quepa toda. Si esta no llegara a entrar, recomendamos lavar el vellón por partes para asegurarnos que la lana quede verdaderamente limpia.

Una vez que el agua llegue hasta la parte superior de la palangana o batea, mueva suavemente el recipiente para ayudar a que ésta se introduzca en la lana y la limpie. Luego tome la caña y presione suavemente la lana para que la suciedad empiece a salir, hágalo por un par de minutos.

Bote el agua sucia y vuelva a llenar la palangana con agua fría, repita la misma acción anterior dos veces más.

People living in the country wash fleece in the streams, which simplifies the operation, for the current carries away all the dirt. At present, however, not all craftswomen live in the country and they have had to find a way to launder the fleece in town. Although it would be ideal to wait for fine weather and find a stream for laundering the material, the need to have yarn available for weaving requires them to resort to spaces and utensils of the domestic sphere. Some launder in their own bathtubs, which is not advisable for the whole place gets very dirty, and the care taken to avoid spilling water slows down the process. We therefore suggest laundering the material in a yard with a water faucet at hand.

### SOAKING THE FLEECE

The fleece is first soaked in cold water in a basin large enough to hold all of it. If the fleece is too big to fit inside, it should be washed in sections to make sure it is thoroughly cleaned.

When the basin or other container is full, rock it gently to help the water get into the fleece and clean it. Then take the cane and prod the fleece gently to free the dirt and allow it to come out. Do this for a couple of minutes.

Throw out the dirty water and fill the basin again. Repeat the previous operation twice more.



### LAVADO CON AGUA CALIENTE Y DETERGENTE

Una vez remojada la lana tres veces con agua fría, lávela con agua caliente y detergente, para asegurar una limpieza profunda de la lana. Para ello vierta agua, ojalá previamente hervida, dentro de la palangana. Remueva con la caña y añada aproximadamente medio kilo de detergente. Seguimos revolviendo hasta que suelte la suciedad por completo en el agua, esto tomará unos diez minutos, luego bote el agua sucia.

### ENJUAGUE

Se necesitarán más o menos unas tres pasadas de agua fría para sacar todo el detergente. En la medida que no hayan vestigios del químico y note la lana más blanca, vacíe por completo el agua de la palangana.

### SECADO

Por último, estruje bien la lana separándola en montones para luego ponerla a secar al sol aprovechando alguna superficie de nuestro patio.

### LAUNDERING WITH HOT WATER AND DETERGENT

Having soaked the fleece three times in cold water, wash it in hot water and detergent to clean it completely. Fill the basin with hot – preferably boiled – water. Stir with the cane and add half a kilogram of detergent. We continue stirring until the fleece is free of all dirt. This will take about ten minutes. Then throw out the dirty water .

### RINSING

It will take about three rinsings in cold water to remove all the detergent. When no traces of the chemical remain and the fleece looks whiter, empty all the water in the basin.

### DRYING

Lastly, wring the fleece well, make it into separate piles and put it out to dry in the sun somewhere in the yard.

## 2 CARMENADO TEASING



El carmenado, comúnmente denominado escarmenado, consiste en estirar la lana deslizando nuestros dedos sobre ella, extendiéndola sin cortarla, creando franjas largas de lana que más tarde usaremos para hilar. Al mismo tiempo, se aprovechan de retirar las pelotitas de lana, residuos vegetales y/o garrapatas que puedan haber aparecido luego del lavado.

Teasing means pulling out the fleece with our fingers without pulling it apart, making long strips for spinning later. This is the time to remove little balls of wool, burrs, and/or bugs that may have surfaced during laundering.





### 3 HILADO DE LA LANA SPINNING

A través de este proceso, las fibras que componen el vellón carmenado se tuercen y mezclan entre sí, definiendo el hilo de lana con el que posteriormente tejaremos. Como ya se vio anteriormente, existen tres herramientas para hilar. Pasamos a explicar cómo se trabajan, yendo desde la más tradicional a la más moderna.

#### HILADO CON HUSO

Muchas artesanas prefieren hilar con huso aunque les resulte más lento que la rueca, dicen que desde pequeñas lo han hecho así, que ya están acostumbradas, otras argumentan que les ocupa menos espacio que la rueca y casi todas lo prefieren porque les ayuda a relajarse y a cultivar la paciencia. La manera de hilar con el huso es la siguiente:

By this process the fibers composing the teased fleece are twisted and mixed to define the yarn to be used for weaving. As we saw above, there are three tools for spinning. How they work is described below, from the oldest to the latest.

#### SPINNING WITH A SPINDLE

Many craftswomen prefer the spindle, though the work is slower than with a spinning-wheel. They have done this since childhood, they say, and are accustomed to it; others argue that it takes up less space than the spinning-wheel and most prefer it because it helps them to relax and cultivate patience. Spinning with a spindle is as follows:

### HILADO CON HUSO/SPINNING WITH A SPINDLE

# 1

Primero se debe hacer un bozal o nudo simple con la lana carmenada en un extremo del huso y apretarlo bien.

A slip knot is made at one end of the teased wool and tied to one end of the spindle, pulling it tight.

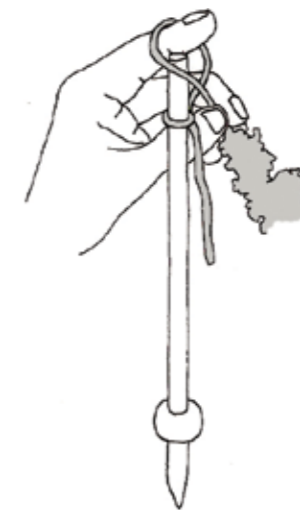

# 2

Luego enrolle el resto de la lana carmenada a su muñeca o déjela en el suelo y sujete el huso firme para hacerlo girar en el sentido de las agujas del reloj, como si fuese un trompo. Puede hacerlo girar a lo largo de su muslo o bien con ambas manos.

Wind the remaining wool around your wrist or leave it on the floor and hold the spindle firmly to make it spin clockwise, like a top. You may also roll it along your thigh or between both hands.



Tirar al grosor deseado

### 3

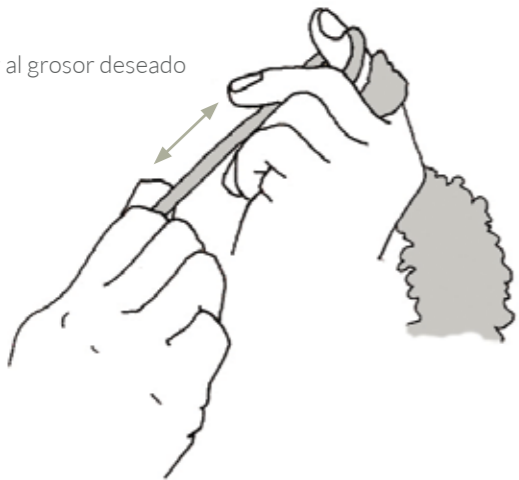

Con la otra mano vaya amoldando la lana entre los dedos, deslizándolos suavemente hacia atrás y adelante. Así usted tuerce la lana y las fibras se presan, produciéndose el hilo.

Mould the wool between the fingers of your other hand, moving them gently back and forth. This twists the wool, the fibers are pressed together and yarn results.

### 4

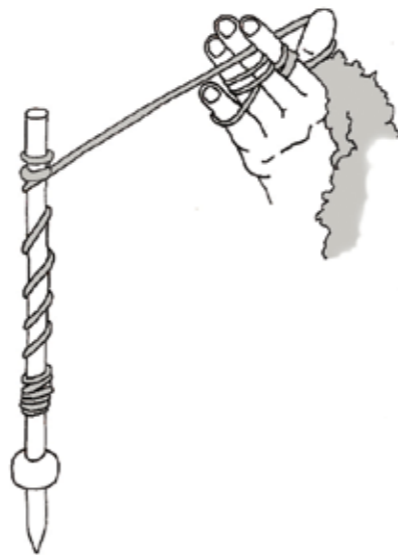

Cuando tenga un trozo largo de hilo, enróllelo al huso y vuelva a repetir la acción, haciendo girar siempre el huso hacia el mismo lado para no deshacer lo que ya hemos hilado.

When you have obtained a GOOD length of yarn wind it on the spindle and repeat the operation, spinning the spindle always in the same direction to avoid undoing what has been spun.

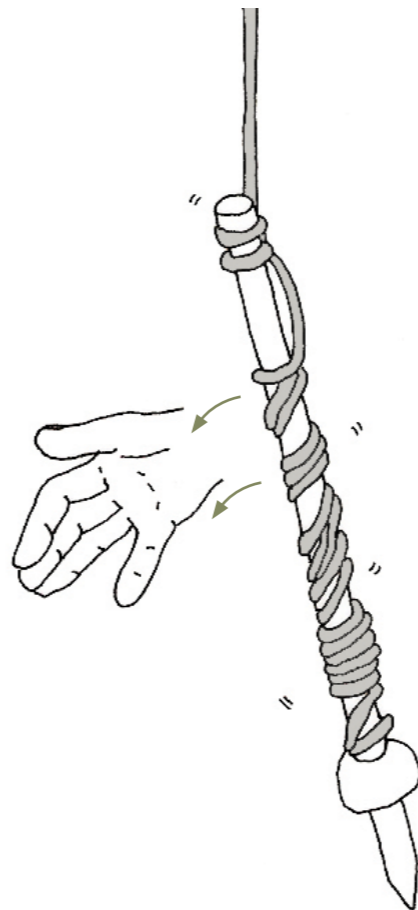

### 5

Cada vez que se repite esta acción debemos hacer el nudo de tope para que lo que ya hemos hilado no se suelte. Esta no es tarea fácil, sólo la práctica constante podrá ayudarle a hilar sus primeros ovillos de lana.

Each time the action is repeated we must make a slip knot to keep our work in place. This is not an easy task, only constant practice will help you spin your first balls of yarn.

## HILADO CON RUECA A PEDAL

Si le resultó imposible hilar con huso, quizás lo logre con la rueca a pedal. Uno de los motivos por los cuales se introdujo la rueca al oficio de las artesanas es porque optimiza el tiempo del hilado.

Al hilar con rueca se usa la misma lógica del huso, sólo que la torsión mediante el giro se hace apretando rítmicamente el pedal que gira la rueda, que a su vez hace dar vuelta el carretel. Pero vamos con calma y paso a paso:

## SPINNING WITH A SPINNING-WHEEL

If spinning with a spindle proves impossible, you may be more successful with the spinning-wheel. One of the reasons for introducing the spinning-wheel into the weavers' trade was because it optimizes spinning time.

Spinning with a spinning-wheel is based on the same principle as the spindle, except that the twist is obtained by the rhythmic pressing of the pedal that makes the wheel turn and causes the spindle to spin. However, let us proceed slowly and step-by-step:

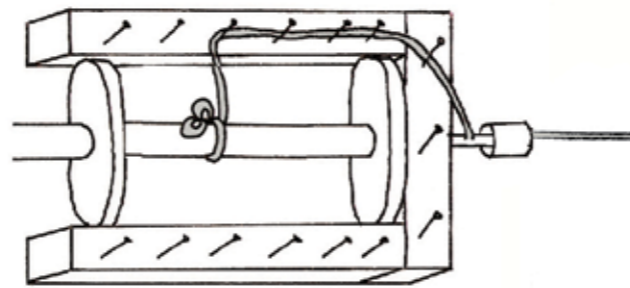

1

Anude un extremo de lana carmenada al carretel que va en el rectángulo.

Tie one end of the teased wool to the reel in the rectangle.

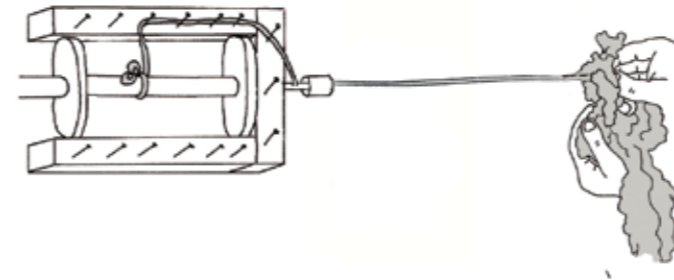

2

Pase el hilo por el lado derecho de los clavos que están en el rectángulo. Si se fija, el rectángulo tiene una boquilla con un orificio, por ahí debe pasar el hilo con la ayuda de un crochet o algo que tenga punta.

Pass the strand around the right side of the nails driven into the rectangle. If you look, you will find that the rectangle has an opening through which you must thread the strand with the aid of a crochet hook or any pointed instrument.

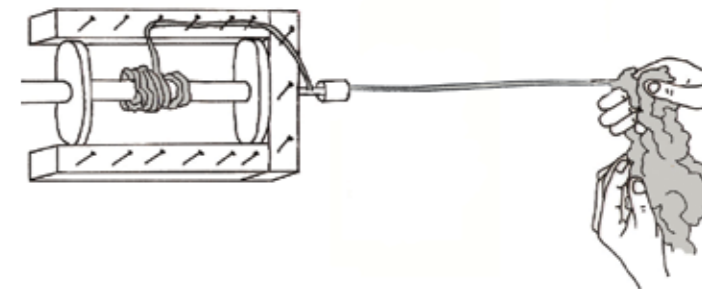

3

Al pasar el hilo ya amarrado, una la lana carmenada a éste y ya estará lista para comenzar a hilar.

Having threaded through the tied strand, join the teased wool to it and you are ready to begin to spin.



### 4

Mueva el rectángulo hacia la derecha y empiece a pedalear suavemente con su pie más hábil, con un ritmo parecido al de una máquina de coser. No deje de sostener la lana, apretándola suavemente y dejándola deslizar hacia el interior del carretel. El giro de la rueda irá tirando la hebra hacia adentro, deje que avance y a la vez vaya apretando la lana, sirviéndose del movimiento para torcerla. Si tira la hebra hacia afuera del rectángulo o hacia su cuerpo, corre el riesgo de cortar o enredar el hilo. Si esto llegase a ocurrir, busque la punta que quedó en el carretel y vuelva a unirla a la lana carmenada, como al comienzo. Es importante que recuerde girar la rueca siempre hacia el mismo lado para no deshacer lo avanzado.

Move the rectangle to the right and begin to pedal gently with your most able foot at a speed similar to that of a sewing-machine. Don't let go of the strand of wool, pressing it gently and letting it slide towards the inside of the reel. The turning of the wheel will pull the strand inwards, let it advance while pressing the wool and twisting it. If you pull on the strand outwards from the rectangle or towards yourself, you run the risk of breaking or tangling the strand. Should this happen, find the end that remained in the reel and join it again to the teased wool, as you did at the beginning. Remember to spin the wheel always in the same direction, to avoid undoing the work done.



### 5

Recuerde que son sus propios dedos los que dan el grosor al hilo, por lo que depende de usted entonces cuán grueso será el hilado y cuán parejo o disparejo quede. Dicen que cuando una hilandera se acostumbra a hilar fino le cuesta mucho volver a hilar grueso o disparejo. No olvide que para lograr hilar bien debe intentarlo una y otra vez, sólo con la práctica mejorará.

#### **RUECA ELÉCTRICA**

La rueca eléctrica es una pieza que no se encuentra muy difundida en la Patagonia, sólo tuvimos la oportunidad de conocerla en la casa de Audolía Muño en Puerto Ibáñez. Es más rápida para hilar y menos cansadora para la hilandera por razones obvias. Aunque algunas artesanas gustan de usarla por su rapidez y porque se puede hilar muy fino, otras no la usan ya que la calidad del hilo peligra al torcerlo demasiado. Otras muchas simplemente no tienen acceso a la rueca eléctrica.

Remember that your own fingers give the yarn its thickness, so that it is up to you to decide how thick the yarn is to be and how even or uneven that thickness will remain. They say that when a spinner is accustomed to spinning fine yarn, she finds it very difficult to spin thick or uneven yarn. Don't forget that to spin well you must attempt it time and time again, only practice makes perfect.

#### **POWER SPINNING-WHEEL**

Use of the power spinning-wheel is not widespread in Patagonia; the sole chance we had of seeing one was at the home of Audolia Muño at Puerto Ibáñez. Obviously, it spins faster and is less fatiguing for the spinner. Though some weavers like it for its speed and because it allows spinning very fine yarn, others refuse to handle it because yarn quality suffers when it is excessively twisted. Many others simply have no access to a power spinning-wheel.

## 4 OVILLADO Y MADEJADO

### BALLS AND HANKS

Tras hilar la lana habrá que almacenarla, de tal manera que no se enrede, en forma de ovillos o madejas. Los primeros se hacen una vez terminado todo el proceso de preparación de la lana, en cambio las madejas se arman para facilitar el teñido o lavado, ya que así el tinte o el detergente logra llegar a toda la superficie de ésta.

Los ovillos se hacen enrollando el extremo de la lana hilada en uno de nuestros dedos para luego ir envolviendo sobre la misma una y otra vez en forma de esfera. Envolviéndola parejamente sobre sí misma, la esfera irá agrandándose hasta convertirse en ovillo.

Las madejas se hacen con el aspa, para lo cual deberá amarrarse la punta del hilo en la parte superior del aspa para luego enrollar la lana en el sentido que muestra el dibujo. Una vez que haya aspado toda la lana, busque la punta que amarró en un comienzo y únala con la punta final. Guíese por el dibujo.

After spinning the yarn it must be stored in such a way that it will not tangle, in the form of balls and hanks. The former are made when the entire process of yarn preparation is completed; whereas the hanks are made to aid dyeing or laundering, so that dye or detergent can reach the entire surface of the yarn.

Balls of yarn are made by winding the end of the spun yarn around one of our fingers and then winding the yarn around and around to make a ball.

Hanks are made with the aspa or reel. The end of the yarn is tied to the top of the reel, then the yarn is wound in the direction shown in the drawing. When all the yarn is wound, find the end that you first tied and join it to the final end. Follow the drawing.

1



2

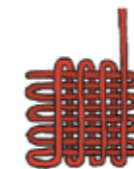
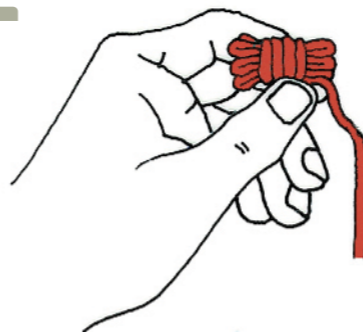

3



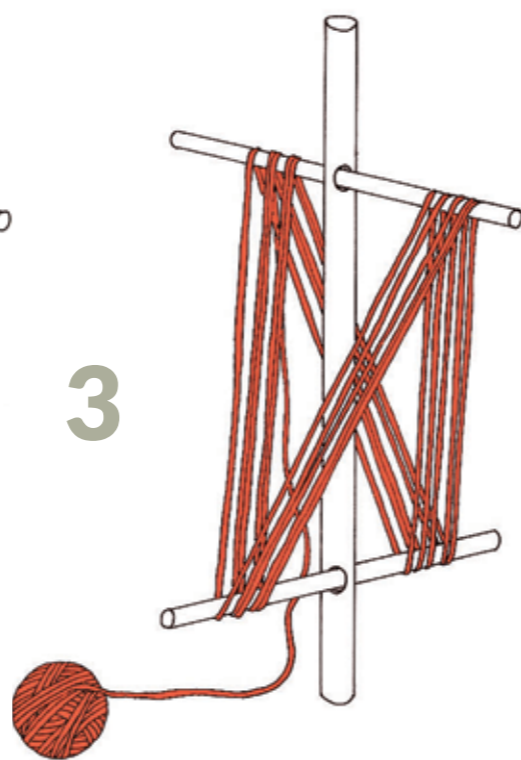
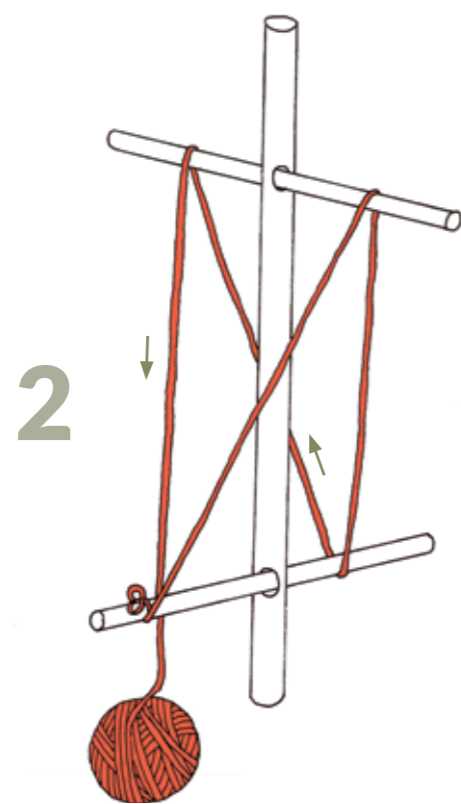
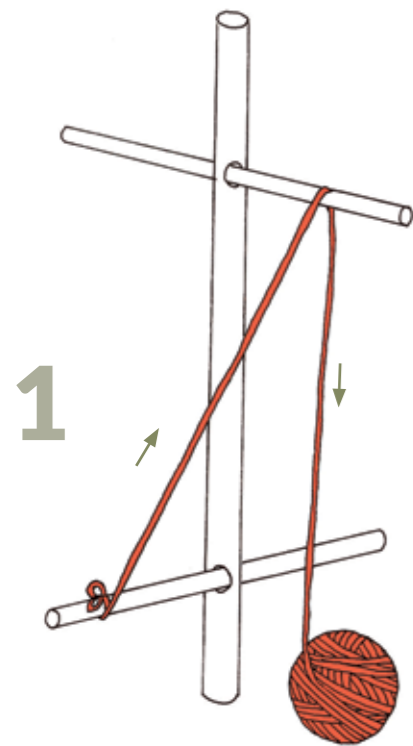

## 5 TORCIDO DE LA LANA TWISTING THE YARN

Consiste en unir o casar, como dicen las artesanas, dos ovillos de lana. La torsión la provocan el huso o la rueca y la acción es la misma que se hace al momento de hilar. Tome los dos ovillos que quiere casar y, al igual que en el hilado, amárrelos juntos en el palo del huso o en el cuerpo de la rueca.

Lo importante es tener en cuenta que debe dar vuelta el huso o la rueca hacia el lado contrario al que se hiló cada ovillo por separado. Si hila hacia la izquierda, ahora tuerza hacia la derecha. Torcer hacia el mismo lado que se hiló desarmaría el trabajo previo, es decir, separaría las hebras.

Cuando torcemos también nos vamos ayudando de los dedos para unir las dos hebras. Si lo hacemos con la rueca tenemos que coordinar muy bien nuestros movimientos para no cortar las lanas.

Joining or “marrying”, as the craftswomen say, two balls of yarn. The twist is obtained by means of the spindle or the spinning-wheel and the action is the same as for spinning.

Take the two balls you wish to twist together, tie them together on the spindle or to the body of the spinning-wheel. The main thing is to bear in mind that the yarn must be wound in the opposite direction to the previous spinning. Winding in the same direction as spinning would undo the previous work, that is, the strands would separate.

When twisting we also use our fingers to join the strands together. If we do it with the spinning-wheel we must coordinate our movements very carefully to avoid breaking the strands.

## TORCIDO DE LA LANA/TWISTING THE YARN





3



4



5

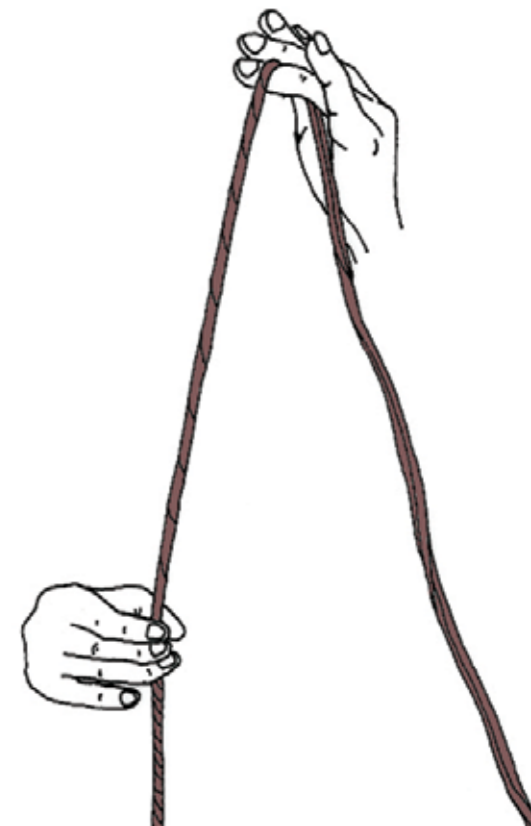

## 6 TEÑIDO DE LA LANA DYEING THE YARN

Una vez que tenemos la lana hilada y madejada, podremos decidir colorearla. A lo largo de la Patagonia, las artesanas practican la técnica del teñido para lograr atractivas combinaciones de colores que embellezcan las piezas tejidas. Se puede trabajar con anilinas y también con tintes del entorno natural. A continuación le explicaremos paso a paso cómo utilizar tinturas de ambos tipos.

Once the yarn is spun and made into hanks, we may decide to color it. Craftswomen all over Patagonia practice dyeing to achieve attractive color combinations that enhance the woven items. You may use chemical dyes or coloring obtained from natural sources. A step-by step description of both techniques is given below.



## TEÑIDO NATURAL CON TINTES VEGETALES/ NATURAL DYEING WITH VEGETABLE COLORING

El uso y la experimentación del teñido de la lana a partir de la flora nativa ha sido una práctica amplia e históricamente desarrollada en América Latina y Chile. A lo largo de los años, las artesanas patagonas han experimentado con la diversidad de especies que existen en su región. Hoy en día trabajan con plantas de las que hablaban sus abuelas y al mismo tiempo prueban con nuevos ejemplares botánicos no nativos que han sido introducidos en el territorio.

A pesar de todo, esta es una práctica inconstante en la Patagonia. Durante las décadas de los setenta y ochenta el teñido natural vivió un silenciamiento en lugares como Villa Cerro Castillo y Puerto Ibáñez. La apertura de estas localidades semiurbanas al resto del país trajo consigo el aumento del comercio y con ello la venta de anilinas (tinturas artificiales), y muchas artesanas reemplazaron definitivamente los colorantes naturales por éstas.

En lugares más aislados, la experimentación no se detuvo y los conocimientos ancestrales no se congelaron. En los noventa y en esta última década, iniciativas gubernamentales y privadas tomaron estos saberes campestres y se esforzaron por resucitarlos, logrando un renacimiento que ha revalorizado esta práctica en las localidades donde se había perdido.

Sumado a dichos esfuerzos, aumentó la valorización comercial actual de los tintes naturales. Los compradores y turistas prefieren

Using yarn dyes obtained from the native flora and experimenting with them has been historically widespread in Latin America and Chile. For many years Patagonian craftswomen have experimented with the diversity of species to be found in their region. Today they work with plants of which their grandmothers spoke and experiment with new non-native botanic samples introduced into the territory.

in Patagonia the practice is not a constant one. During the seventies and eighties, natural dyeing slumped in places like Villa Cerro Castillo and Puerto Ibáñez. The opening of such semiurban localities to the rest of the country increased commerce and with it the sale of artificial dyes, and many craftswomen definitively substituted the latter for natural coloring.

In more isolated locations, experiments continued and ancestral knowledge did not die out. In the nineties and the past decade, public and private efforts took over this country lore and endeavored to develop it; as a result, the practice was reborn where it had been lost.

In addition to such efforts, the current commercial value of natural dyes increased. Purchasers and tourists prefer the pieces dyed with products from southern localities. An added incentive for craftswomen to investigate the coloring properties of the surrounding flora: trees, shrubs, creepers, ferns, herbs, lichens,

adquirir aquellas piezas que han sido teñidas con productos provenientes de localidades australes. Un incentivo más para que las artesanas indaguen en las posibilidades colorantes de toda la flora que las rodea: árboles, arbustos, trepadores, helechos, hierbas, líquenes, hongos, musgos y hepáticas. Todas las especies poseen propiedades tintóreas.

En la actualidad, las artesanas destacan que el uso de tintes naturales presenta varias ventajas. Por una parte está el tema económico, ya que los yuyos o plantas siempre les ahorrarán el dinero que gastarían en anilinas. También consideran la escasez de los químicos, pues aunque resulte más fácil conseguirlos que antes, sigue siendo complejo para una artesana obtenerlos. Mientras que para obtener un yuyo es cosa de salir al patio, ir al borde de un río o a la falda de un cerro. Finalmente, desde una perspectiva técnica, las artesanas afirman que el teñido natural se adhiere mejor a la lana que los químicos. Aunque deben trabajar más para lograr los colores, opinan que resultan más lindos y auténticos.

¡Así que manos a las plantas y comencemos a trabajar!

Los materiales que necesitamos son:

**Lana:** se puede usar lana hilada o también el vellón lavado sin hilar ni torcer. Para efectos del ejercicio, preferimos usar madejas de lana ya trabajadas.

mushrooms, mosses, and hepaticae. All species possess dyeing properties.

At the present time craftswomen stress that the use of natural dyes has several advantages. For one thing, there is the cost; the weeds or wild plants save them the money they would have to spend on chemicals. There is also the short supply of chemicals; though currently they are more easily obtained than in the past, it is still hard for a craftswoman to come by them. Whereas obtaining a wild plant only requires going out into the yard or walking to the bank of a river or the side of a hill. Finally, from a technical standpoint, craftswomen report that natural dyes give fast colors better than chemicals. Though they have to work harder to make the colors, the resulting hues are brighter and more genuine.

So let's get our plants and begin to work.

The materials we need are listed below:

**Yarn:** Spun yarn may be used as well as washed fleece before spinning or twisting. For our exercise we prefer hanks of processed yarn.

**Stove:** for heating water. Craftswomen prefer the wood stove over the gas stove because it works better, the resulting colors are brighter. And the fire is more even; it heats the entire bottom of the pan, not just the middle, as gas stoves do.





**Cocina:** necesaria para calentar el agua, las artesanas prefieren la cocina a leña que la cocina a gas porque tiene mejores efectos, los colores quedan más brillantes. Y el fuego es más parejo, calienta todo el fondo de la olla y no sólo el centro como en las cocinas a gas.

**Mordientes:** existen de origen natural y artificial. Entre los primeros las artesanas mencionan la orina, la ceniza, la sal y el vinagre. Actualmente, se utilizan exclusivamente éstos dos últimos junto a mordientes artificiales tales como el alumbre (o piedra de alumbre) y el sulfato de fierro. Ambos se pueden obtener en ferreterías o droguerías especializadas. La palabra viene de “morder”, ya que gracias a este producto se fija el color en la lana, además ayuda a que la tintura sea más duradera.

**Agua:** para teñir necesitamos estar cerca de una llave de agua, en la que sumergiremos la lana.

**Ollas:** se sugiere usar ollas enlozadas, las artesanas advierten que al igual que la comida, el teñido queda mejor en recipientes de este tipo. También es bueno procurarnos ollas grandes para poder meter dentro nuestras plantas sin problemas.

**Cucharas o varillas:** las usaremos para revolver y sacar la lana sin quemarnos.

**Material vegetal:** es nuestro producto esencial. Más abajo recomendaremos ciertas plantas y cómo han de trabajarse.

**Mordants:** Mordants may be natural or artificial. The former include urine, ashes, salt, and vinegar. At present only the last two are utilized, together with artificial mordants including alum (or alum stone) and iron sulfate. Both the latter may be found in hardware stores or specialty drugstores. The word comes from “mordre” (French for “biting”) for the product fixes the color to the yarn and further helps to make the dye last longer.

**Water:** when dyeing we need to be near a water faucet for soaking the yarn.

**Pots:** porcelain iron pots are recommended. Craftswomen advise that dyeing, like food, gives better results in cookware of this kind. Pots should be large enough to contain all our plants.

**Spoons or sticks:** for stirring and removing the yarn without being scalded.

**Vegetable material:** our essential product. A selection of plants and their uses appears below.

### MORDENTAR LA LANA

Este paso corresponde a la preparación de la lana previo al teñido. Es esencial en el proceso porque hace que la lana se abra al tinte, propiciando así su adhesión. Empiece por conseguir alguno de los mordientes que ya mencionamos en los materiales. Si usa sulfato de fierro o alumbre, necesitará 4 gramos aproximadamente por cada 100 gramos de lana. Es importante respetar esta proporción; si abusa de la cantidad de mordiente puede quemar su lana. En el caso de utilizar vinagre, ceniza, sal u orina, la proporción no resulta tan determinante y basta contemplar medio tazón por cada 100 gramos de lana. A trabajar.

### MORDENTING THE YARN

This process is part of preparing the yarn for dyeing. It is essential because it causes the yarn to take in the dye and helps the latter to adhere. Begin by securing one of the mordants discussed above among the materials required. If you employ iron sulfate or alum you will need approximately 4 grams per 100 grams of yarn. The proportion is important: too much mordant may burn the yarn. If using vinegar, ashes, salt, or urine, the proportion is not so strict; it is enough to add half a mug per 100 grams of yarn. Now to work.



1

Disuelva el mordiente en agua caliente dentro de una olla. Cuando ya esté totalmente deshecho, incorpore la lana previamente mojada en agua tibia. El agua de la olla debe tapar la lana.

Dissolve the mordant in hot water inside a large pan. When it is totally dissolved add the yarn previously steeped in tepid water. The pan should contain enough water to cover the yarn.



2

Revuelva a fuego lento cuidando que el agua no hierva, en cuyo caso su lana corre el riesgo de ponerse tiesa. Déjela entre unos treinta y cuarenta minutos. Apague el fuego y deje enfriar la lana dentro de la olla el tiempo que sea necesario.

Stir over a slow fire, making sure that the water does not boil, or your yarn may turn stiff. Leave it for thirty to forty minutes. Extinguish the fire and allow the yarn to cool inside the pan for as long as necessary.

## TEÑIDO NATURAL CON TINTES VEGETALES/ NATURAL DYEING WITH VEGETABLE COLORING



# 3

Cuando ya esté fría sáquela y enjuáguela en agua tibia.

When it has cooled remove and rinse in tepid water.



# 4

Deje secar a la sombra y guárdela en un lugar oscuro.

Let it dry in the shade and store in a dark place.

## TEÑIDO NATURAL CON TINTES VEGETALES/ NATURAL DYEING WITH VEGETABLE COLORING



Es importante mencionar que el mordantado puede realizarse antes del teñido (tal como lo acabamos de describir) o en el mismo momento que se va a teñir con el material vegetal. Le indicaremos esta manera de hacerlo más adelante. La forma elegida dependerá de la artesana, algunas defienden firmemente trabajar la lana por adelantado ya que el color se agarra más a ella y queda más brillante. Usted puede experimentar con ambas formas y decidir cuál le acomoda más.

It should be noted that mordanting may be performed before dyeing (as explained above) or simultaneously with the use of vegetable dye, as will be explained below. The choice is up to the weaver. Some are for treating the yarn first because the coloring adheres better and the result is brighter. You may experiment with both forms and decide which works best for you.

## TEÑIDO NATURAL CON TINTES VEGETALES/ NATURAL DYEING WITH VEGETABLE COLORING

### OBTENER EL COLORANTE NATURAL

#### Seleccionar la planta a usar

Esta es una de las partes más entretenidas e impresionantes de la preparación de la lana, ya que las artesanas salen al campo o a sus patios a buscar los yuyos necesarios. Aquí entra en juego el ingenio y la tradición, las artesanas complementan lo aprendido de sus madres y abuelas con descubrimientos propios. Se puede utilizar la flora silvestre de los bosques, como también, plantas de nuestros jardines y hortalizas de cultivo. Todas sus partes pueden ser utilizadas: sus hojas, ramitas, corteza, flores, semillas e incluso raíces. Resulta interesante investigar los diferentes colores que puede dar un mismo ejemplar de flora al utilizar dos partes diferentes del mismo.

Las posibilidades dependen de la época del año en que nos encontremos y también de los colores que queramos obtener. Aunque hay plantas de las que sabemos el color aproximado que obtendremos, las artesanas son enfáticas en el carácter azaroso del teñido, ya que dependen de múltiples factores: el clima, el ciclo lunar, las estaciones del año, el nerviosismo de quien tiñe e incluso de quienes son las personas que la acompañan.

### OBTAINING NATURAL DYE

#### Selecting the appropriate plant

This is one of the most exciting and remarkable stages of yarn preparation, for the craftswomen go out into the countryside or their own yards to find the necessary wild plants. Ingenuity and tradition play their part, as the craftswomen supplement with their own discoveries what they learned from their mothers and grandmothers. The wild flora of the woods may be employed, as well as plants from our gardens and cultivated produce. Every part of the plant is useful: leaves, twigs, bark, flowers, seeds, even roots. It is interesting to investigate the various colors that may be obtained from the same item of flora by employing two different parts of it.

The possibilities depend on the time of the year as well as the color we wish to obtain. About certain plants we know the approximate color we will obtain; however, craftswomen are emphatic about the uncertain result of dyeing, as it depends on a number of factors: the weather, the phase of the moon, the season of the year, the nervousness of the person dyeing and even who is with her at the time.





## TEÑIDO NATURAL CON TINTES VEGETALES/ NATURAL DYEING WITH VEGETABLE COLORING

Como usted puede ver las posibilidades son muchas, así que le ayudamos un poco en su elección con la siguiente lista que hicimos tomando en cuenta la recurrencia de su uso entre las artesanas y los colores que ellas generalmente obtienen:

As you can see, the possibilities are endless; we will give you a hand with the following list, which is based on recurrent use among craftswomen and the color they generally obtain:



**Calafate (*Berberis buxifolia*)**

Parte de la planta: Raíz

Color esperado: Amarillo fuerte

**Calafate (*Berberis buxifolia*)**

Part of the plant: roots

Expected color: bright yellow



**Michay (*Berberis darwinii*)**

Parte de la planta: Raíz

Color esperado: Amarillo suave

**Michay (*Berberis darwinii*)**

Part of the plant: roots

Expected color: light yellow



**Sauco (*Sambucus nigra*)**

Parte de la planta: Semillas

Color esperado: Morado grisáceo

**Sauco (*Sambucus nigra*)**

Part of the plant: seeds

Expected color: grayish purple



**Radal (*Lomatia hirsuta*)**

Parte de la planta: Corteza  
Color esperado: Café

**Radal (*Lomatia hirsuta*)**

Part of the plant: bark  
Expected color: brown



**Yerba mate (*Ilex paraguariensis*) Maté (*Ilex paraguariensis*)**

Parte de la planta: Hojas  
Color esperado: Verde  
Part of the plant: leaves  
Expected color: green



**Cebolla (*Allium cepa*)**

Parte de la planta: Cáscara  
Color esperado: Amarillo ocre

**Onion (*Allium cepa*)**

Part of the plant: skin  
Expected color: Ochre

## 1 TRABAJAMOS EL VEGETAL WORKING WITH THE PLANT

El vegetal que elegimos debemos picarlo y/o molerlo dependiendo de sus características, por ejemplo, en el caso de las raíces, conviene machacarlas. Una vez hecho este trabajo, debemos dejarlo remojando en una olla desde la noche anterior. Es importante que lavemos el material si notamos que éste está sucio con tierra.

Se puede colocar el material directamente dentro de la olla o también dentro de una media vieja y ahí dentro de la olla. La media se utiliza en el caso de vegetales muy pequeños que después, al momento de sacarlos del agua para introducir la lana, pueden quedar pegados en ella, como es el caso de la yerba mate o la cascara de cebolla.

The plant selected should be chopped and/or ground, depending on its form; roots, for instance, should be crushed. Having done this, the material is soaked overnight in a pot. If there are traces of earth on it, it should be washed before soaking.

The material may go straight into the pot or be first placed inside an old stocking. The latter procedure is employed for very small vegetables that may remain in the water and stick to the yarn, as in the case of maté or onion skin.





## TEÑIDO NATURAL CON TINTES VEGETALES/ NATURAL DYEING WITH VEGETABLE COLORING

### 2

#### Hervimos la planta

Para extraer el color de la planta, la hervimos en una olla aproximadamente durante una hora. De a poco iremos observando cómo el agua va tomando color.

#### Boiling the plant

To extract the coloring from the plant, it is boiled in a pan for about one hour. Little by little the water begins to take on color.

### 3

#### Colamos el líquido

Cuando asome el color que buscamos, retire la media del agua o los pedazos de planta. Una vez extraído todo el material, el agua estará lista para incorporar la lana.

#### Straining

When the desired color is obtained, the stocking or pieces of plant are removed. When all solids have been removed the water is ready for the yarn.



## TEÑIDO NATURAL CON TINTES VEGETALES/ NATURAL DYEING WITH VEGETABLE COLORING

### 1 TEÑIDO DYEING

Sacamos las plantas y echamos la lana ya mordentada dentro. Es importante que antes de echarla la mojemos con agua tibia. Calentamos la lana en la olla revolviendo y sin dejar hervir. Veremos como poco a poco la lana, antes blanca, va agarrando el color del tinte. Revolvemos de cuando en cuando durante unos 25 minutos.

The yarn should first be soaked in tepid water. The yarn is heated in the pan, stirring and not allowing it to boil. Little by little the yarn, which was white, begins to take on the color of the dye. Continue stirring now and then for about 25 minutes.



### 2

Si no hicimos el mordentado antes, ahora debemos poner el mordiente, cuando la lana ya se esté mezclando con los tintes en el agua caliente, agregamos el mordiente que elegimos y comenzamos a revolver para que se disuelva. En el caso de utilizar un mordiente en piedra, como el sulfato de cobre, se recomienda disolverlo en el agua antes de echar la lana para evitar que se pegue en ésta.

If not mordanted earlier, now is the time to add the mordant. When the yarn begins to take on the colors in the hot water, add the mordant selected and stir to dissolve it. When employing a stone mordant, such as copper sulfate, it is best to dissolve it in the water before adding the yarn, to prevent solid particles from sticking to the yarn.



TEÑIDO NATURAL CON TINTES VEGETALES/  
NATURAL DYEING WITH VEGETABLE COLORING



3

Dejamos la lana dentro de la olla unos diez minutos más calentando.  
Retiramos la olla del fuego y dejamos enfriar.

The yarn is left in the pan for about ten more minutes to heat.  
Remove the pan from the heat and let it cool.

TEÑIDO NATURAL CON TINTES VEGETALES/  
NATURAL DYEING WITH VEGETABLE COLORING



4

Cuando el agua ya este a una temperatura media, enjuagamos la lana en agua tibia y secamos en la sombra, al aire libre y si es invierno arriba de la cocina de leña o la estufa.

When the water is tepid, the yarn is rinsed in tepid water and left to dry in the shade, in the open air. In winter, it is laid on the top of the cookstove or the heater.

## TEÑIDO CON ANILINAS / DYEING WITH CHEMICAL DYES

Gracias a ellos las artesanas logran colores más fuertes y brillantes que son ampliamente usados en piezas como la maleta o alforja.

El apuro para adquirirlos sigue siendo una realidad, las artesanas están siempre atentas a los comerciantes que puedan llegar con el bendito polvo, ya sea de la Argentina o de alguna ciudad de Chile. También se los encargan a familiares que las visitan y luego los comparten o truecan con otras artesanas.

Este proceso es más rápido e implica menos trabajo que el teñido con productos naturales. Los materiales a utilizar son los mismos que necesitábamos para el ejercicio anterior, con la diferencia que ya no usaremos material vegetal sino anilinas. Y sólo con la sal como mordiente, nos bastara.

The use of chemical dyes is also highly popular. With them craftswomen obtain more intense and brighter colors, widely used for such pieces as the maleta or saddlebag.

The need to obtain them is still very real; the craftswomen are always on the watch for salesmen bringing the precious powder from Argentina or some city in Chile. They also request visiting relatives to bring dyes, then share or trade them with other weavers.

This process is quicker and less involved than dyeing with natural products. The materials required are the same as for the previous exercise, except that not vegetable material but dyes are employed and just salt for a mordant will suffice.

## TEÑIDO CON ANILINAS/ DYEING WITH CHEMICAL DYES



# 1

En una olla grande caliente agua sin hervir, cada 100 gramos de lana ponga en la olla 2 litros de agua.

Heat water in a large pot but not to boiling point; 2 liters of water per 100 grams of yarn.



# 2

Una vez que el agua se encuentra caliente, eche dentro la anilina. Siguiendo con la proporción anterior, usted debe usar 5 gramos de anilina por cada 100 gramos de lana.

When the water is hot add the dye as before, 5 grams of dye per 100 grams of yarn.



3

Disuelta la anilina, ponga la lana natural previamente madejada y mojada con agua tibia. Revuelva durante cinco minutos.

Having dissolved the dye, add the yarn in hanks wet with tepid water. Stir for five minutes.



4

Eche la sal dentro de la olla, la medida son 15 gramos por cada 100 gramos de lana y déjela durante 5 minutos más.

Add the salt to the water, 15 grams for every 100 grams of yarn, and leave the yarn there for 5 more minutes.



5

Finalmente, enjuague con agua tibia la lana recientemente teñida y séquela en algún lugar del patio o sobre la cocina a leña.

Finally, rinse the dyed yarn in tepid water and let it dry in the yard or indoors on the wood stove.





## 7 TIPOS DE LANA TYPES OF YARN

Existen diferentes lanas según la forma en que se las ha hilado, torcido y teñido. Cada tipo de lana se encuentra asociada a las piezas que se pueden tejer con ellas y las características funcionales de las mismas. Así, por ejemplo, la Pelera debe ser tejida con lana muy gruesa y de dos hebras para resistir la fricción constante contra el lomo del animal. La faja, en cambio, debe ser tejida con un hilo muy delgado, de dos hebras, para que sea más flexible y no incomode a quien la use. Para que se haga una idea de los tipos de lana que existen, le presentamos algunos tipos.

Yarns differ according to how they have been spun, twisted, and dyed. Each type of yarn is associated to the items that can be woven with it and the functional features of such items. So, for instance the pelera or horse blanket should be woven from very thick two-strand yarn to withstand constant friction against the horse's back. Whereas the sash must be woven using very fine two-strand yarn to make sure it is flexible and will not be irksome to the wearer. Some types of yarn are described below:



LANA NATURAL BLANCA DE UNA HEBRA, PUEDE SER DELGADA O GRUESA.

*NATURAL SINGLE-STRAND WHITE YARN; MAY BE THIN OR THICK.*



LANA NATURAL BLANCA DE DOS HEBRAS, PUEDEN SER DELGADAS O GRUESAS.

*NATURAL TWO-STRAND WHITE YARN; MAY BE THIN OR THICK.*



JASPEADO, ES UNA LANA DE DOS HEBRAS TORCIDAS DE COLORES DISTINTOS.

*DAPPLED, YARN MADE FROM TWO STRANDS OF DIFFERENT COLORS TWISTED TOGETHER.*



LANA ALTERNADA, ESTÁ HECHA CON TRAMOS DE UN COLOR Y LUEGO CON TRAMOS DE OTROS, QUEDA COMO CON UN DEGRADÉ.

*STRIPES, YARN MADE IN LENGTHS OF ONE COLOR FOLLOWED BY LENGTHS OF OTHERS; THE RESULT RESEMBLES DÉGRADÉ.*



LANA PITÍO, ES UNA LANA DE UNA HEBRA QUE FUE HECHA DE DOS VELLONES DE DISTINTO COLOR.

*PITIO YARN, SINGLE-STRAND YARN SPUN FROM TWO FLEECES OF DIFFERENT COLORS.*

## CONCEPTOS BÁSICOS DEL TEJIDO A TELAR/ BASIC CONCEPTS OF WEAVING

### URDIDO O URDIEMBRE

Es el conjunto de lanas que rodean el telar, en sentido vertical y que dan la estructura al tejido. Cada paso del ovillo alrededor de los quilwos forma un par de urdiembre, llamándosele, al total de los pares de una pieza a telar, urdido o urdiembre. Cada uno de los pares está separado en dos planos paralelos, el anterior o el hilo delantero y el posterior o hilo de atrás. De esta forma, la urdiembre constituye el esqueleto del tejido en el que posteriormente pasará la trama para crear la tela.

### TRAMA

La trama se crea por el paso de la lana en forma horizontal entre la urdiembre. Así, del entrecruce de la urdiembre y la trama, se obtiene el tejido.

### FAZ DE URDIEMBRE

Es el nombre que se le da a los tejidos que sólo muestran los hilos de la urdiembre, dejando oculta la trama bajo ellos. Al contrario de los trabajos con faz de trama, que ocultan los hilos del urdido bajo la trama. En el caso del telar patagón todos los trabajos se hacen con faz de urdiembre.

### WARP

Set of yarns which surround the loom in a vertical direction and give structure to the woven item. Each pass of the ball of yarn around the quilwos makes up a warp pair. The complete set of pairs of a woven item is called the warp. Each pair is separated into two parallel planes: the front or front strand, and the back or back strand. The warp is thus the skeleton of the piece, which will subsequently be crossed by the weft to create the woven item.

### WEFT

Created by the yarn crossing the warp in a horizontal direction. From the crossing of warp and weft weaving results.

### WARP FACE

Name given to weaving that shows only the warp strands, concealing the weft behind them. The reverse is known as weft face and conceals the warp threads behind the weft. With the Patagonian loom, all weaving is done in the warp face mode.

## TONÓN

El tonón es la herramienta que permite hacer el cruce de la urdiembre para formar el tejido. Se arma con pitilla de algodón o lana torcida, formando una estructura que agarra un hilo por medio de la urdiembre, facilitando el trabajo del paso de la trama. Sin él, la artesana tendría que tomar cada uno de los hilos por separado para que pase la lana, demorando el trabajo textil una enormidad. No se preocupe, cuando teja le será más fácil entenderlo.

## HUACHIQUE

Este punto se hace cuando se comienza y termina cualquier pieza a telar. Es muy importante, ya que ataja y fija la trama para que no se desarme al cortar el tejido. Para realizarlo debe tener al menos un pedazo de lana que tenga el doble del ancho de la pieza que se está haciendo.

## CAÑUELA

Facilita el paso de la trama por la urdiembre. Para construirla se necesita una caña o varilla de madera y la lana que se va a utilizar para la trama del tejido. Enrollando la lana en la caña queda lista la cañuela para comenzar a tejer.

## TONÓN

The tonón is the tool that helps the weft yarn across the warp to complete the weaving. It is made of cotton string or twisted yarn, forming a structure that picks up every other thread of the warp and helps the weft across. Without it, the weaver would need to take up every thread separately for the yarn to cross, which would hold up the weaving for too long. This will become clearer with execution.

## HUACHIQUE

This knot is made at the beginning and end of any woven item. It is essential for it holds and fixes the weft so that it will not become undone when the cloth is cut. For it you need a length of yarn at least twice as long as the width of the item being woven.

## REEL

Helps to pass the weft through the warp. To make it requires a reed or cane and the yarn you are going to use for the weft of your work. Wind the yarn on the cane and the reel is ready for weaving.



## CABALGADO O PERDIDO

Así se le llama a un punto que no se teje. Cuando se toman los hilos de la urdiembre, mientras se pasa la trama, algunas veces ocurre que no se toma uno de ellos y éste queda sin tejerse. Si esto ocurre, es importante estar atento para tomarlo en la próxima vuelta. Si se da cuenta que tiene un perdido cuando ha avanzado un buen rato en el tejido, tómelo al instante en la vuelta que corresponde y, cuando saque la pieza del telar, escóndalo con una aguja. Y por supuesto, no se preocupe, que esto le ocurre hasta a las más versadas artesanas.



## SLIPPED STITCH

This is a stitch that is not woven. When the warp strands are taken up, while the weft strand is pulled through, one strand may be missed and is not woven. Should this happen, care must be taken to pick it up on the next crossing. If you realize you missed a strand a while back and have continued weaving for some time, take it up at once at the place where you are and when you remove the woven piece from the loom, hide the slipped stitch with a needle. Nothing to worry about, this happens to the most expert weavers.



**A SOLTAR LA MANO**  
PRACTICING

## URDIDO CIRCULAR/CIRCULAR WARP

### EJERCICIO I: PIEZA DE UN SÓLO COLOR CON URDIDO CIRCULAR

La característica del urdido circular es que la pieza tejida tiene el doble del largo de la distancia entre un quilwo y otro. Este tipo de urdido se utiliza para trabajos necesariamente largos, como es el caso de las fajas, que mínimo tienen dos metros de longitud. Si quiere conseguir tejer esa titánica pieza, lo invitamos a soltar las manos con los siguientes ejercicios.

**Materiales necesarios:** un ovillo de lana de dos hebras o de una hebra.

### EXERCISE I: ONE-COLOR PIECE WITH CIRCULAR WARP

The characteristic feature of circular weaving is that the finished item is twice as long as the distance between one quilwo and the other. This kind of warp is used for long items, such as a sash, which measures not less than two meters in length. If you wish to achieve such a titanic job, you would do well to practice first with the following exercises.

**Materials required:** a ball of two-strand or single-strand yarn.

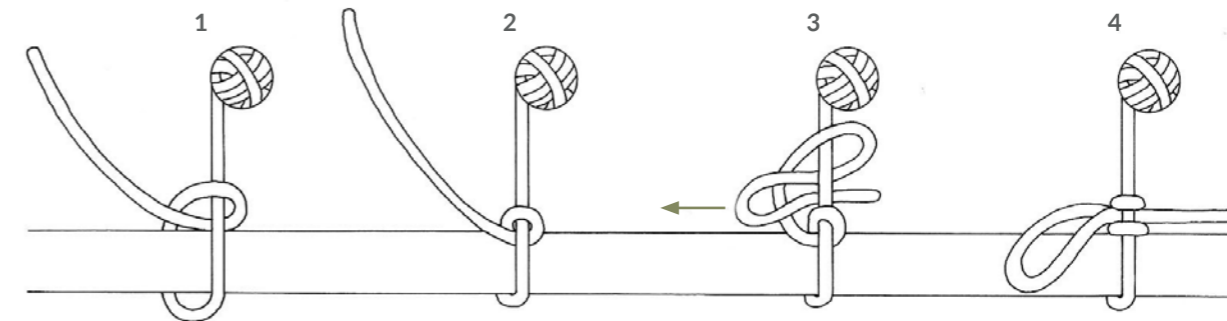

#### NUDO DE INICIO: NUDO CORREDIZO O ROSITA INITIAL KNOT: SLIP KNOT OR BOW

Este es el nudo que se utiliza para comenzar la urdiembre del tejido, ya que fija el ovillo de lana al quilwo inferior del telar. Cuando lo arme, deje un excedente en uno de sus extremos, un pedazo de lana tan largo como el alto del telar. Este nos servirá posteriormente para girar el tejido, lo entenderá más adelante, no se preocupe.

This knot is used at the beginning of the work; it fixes the ball of yarn to the lower quilwo of the loom. When tying it, leave extra length at one end, a piece of yarn as long as the height of the loom. It will serve later to turn the weaving. This will become clearer shortly.

## 2 URDIDO CIRCULAR CIRCULAR WARP

Una vez hecho el nudo corredizo, toca urdir, o sea, rodear la estructura de madera con la lana utilizando los quilwos y las cañas como guías. Para comenzar, pase la lana por delante de la primera caña (I) y por detrás de la segunda (II), cuando llegue al quilwo superior (II) rodéelo con la lana y devuélvase por detrás de éste en forma recta hasta el quilwo inferior.

Having tied the slipknot, you make the warp, that is, you surround the wooden structure with strands of yarn, with the quilwos and canes as guides. To begin, pass the yarn in front of the first cane (i) and behind the second (ii); when you get to the upper quilwo (ii) thread the yarn around it and return straight down behind it to the lower quilwo.

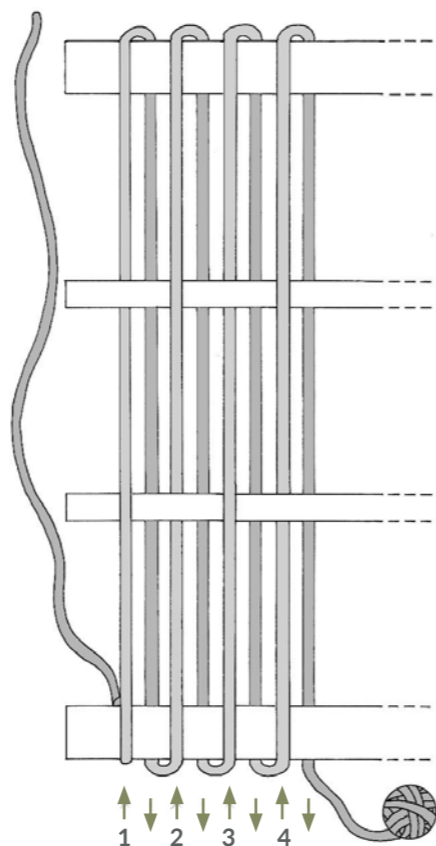

## EJERCICIO I/EXERCISE I

### 3

El recorrido que hizo es su primer par de urdiembre, el tejido se construye con varios de estos pares, siendo la primera línea del par la que viene desde abajo hacia el quilwo superior y la segunda aquella que va desde el quilwo superior hasta el quilwo inferior.

What you have just completed is the first warp pair; the weaving is composed of a certain number of such pairs, the first line of the pair being the strand that goes up from below to the upper quilwo and the second line being the strand that goes from the upper quilwo down to the lower quilwo.

### 4

Ahora haga el segundo par de urdimbre, pase la lana por detrás de la primera caña (I) y luego por delante de la segunda caña (II), al revés de cómo lo hizo la primera vez. Al llegar al quilwo superior pase la lana por delante de éste y devuélvase por atrás en línea recta hasta el quilwo inferior.

Now you can make the second warp pair: pass the yarn behind the first cane (i) and in front of the second cane (ii), the reverse of what you did the first time. Al llegar al quilwo superior pase la lana por delante de éste y devuélvase por atrás en línea recta hasta el quilwo inferior.

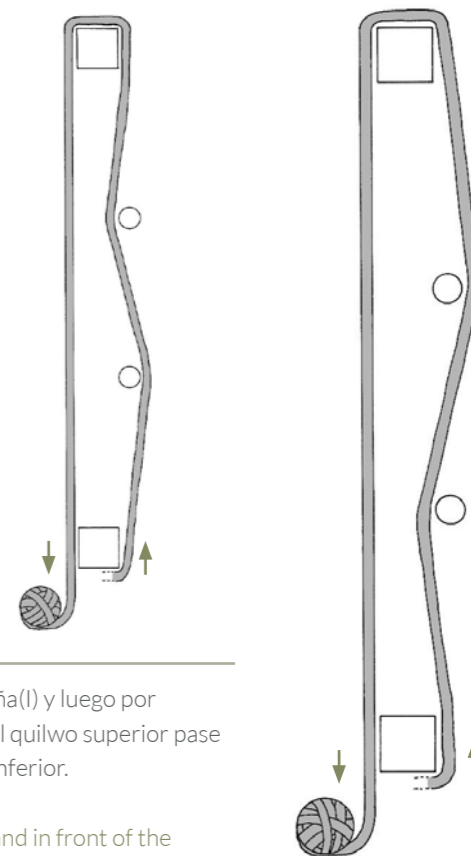

## 5

Como está recién partiendo, urda sólo catorce pares de urdiembre. En las próximas vueltas repita exactamente los pasos que acaba de realizar.

As you are just starting, make only fourteen pairs of warp. Repeat exactly what you did for the first pair.



## 6

Al terminar de hacer todos los pares, amarre la lana con el nudo corredizo en el quilwo inferior para asegurar el urdido y corte el excedente.

When all the pairs are completed, tie the yarn with a slipknot to the lower quilwo and cut off the surplus yarn.



## 7

Lo más probable es que los pares de urdiembre estén muy separados unos de otros, para poder tejer debe juntarlos quedando cada uno de los hilos pegadito al otro.

At this stage the warp pairs are likely to be wide apart; for weaving you must bring them close together.

## 8 REVISAR EL CRUCE CHECKING THE CROSSING

Al terminar podrá observar que en el centro del urdido queda un cruce, éste permite que los hilos se entremezclen con la trama y que el tejido se construya como tal; cuando comience a tejer lo entenderá mejor. Por ahora, procure que todos los hilos de la urdiembre estén cruzados, le recomendamos revisar lana por lana.

You will note that in the center of the warp there is a crossing, which allows the strands to mix with the warp and the weaving to proceed as such. This will become clearer in practice; for the present, check, strand by strand, that all the strands in the warp are crossed.



## 9 ARMAR EL TONÓN MAKING UP THE TONÓN

Una vez terminada la urdiembre, se arma el tonón. Necesita tener a mano una lana muy torcida o bien pitilla de algodón, lo importante es que el material utilizado sea resistente y no se deshilache fácilmente. Es necesario que el tonón lo haga a conciencia, ya que si queda con alguna imperfección después le costará mucho tejer.

Having completed the warp, the tonón is made. For this you will need tightly twisted yarn or cotton string; the material must be strong and not easily unravelled. The tonón must be carefully assembled, otherwise weaving will be very difficult.







# 10

Para armar el tonón trabajará sólo con la parte delantera del par de urdiembre, específicamente con los hilos que quedan por delante de la primera caña (I). Para verificar que no se está equivocando fíjese que sean siete líneas de urdiembre, o sea, siete hilos de lana.

To make up the tonón you will work with the front part of the first warp pair, specifically the strands in front of the first cane (i). To make sure that there is no mistake, there must be seven warp lines; in other words, seven strands of yarn.

## EJERCICIO I/EXERCISE I

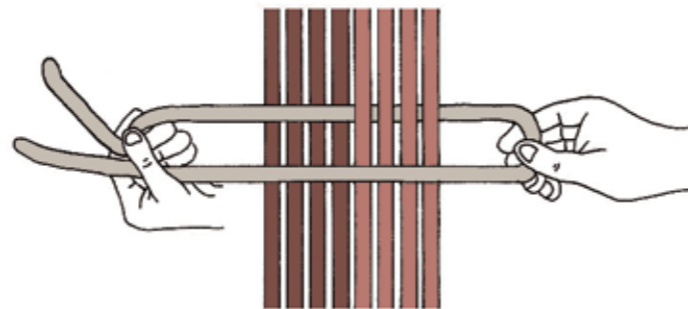

# 11

Pase el ovillo de pitilla por debajo de los siete hilos, tome la punta con la mano izquierda y el otro extremo con la mano derecha, dejando el ovillo libre para ir desovillándolo sin problema cuando arme el tonón.

Pass the ball of string under the seven strands; take one end in your left hand and the other in your right hand, setting the ball loose so you can unwind it easily as you make up the tonón.

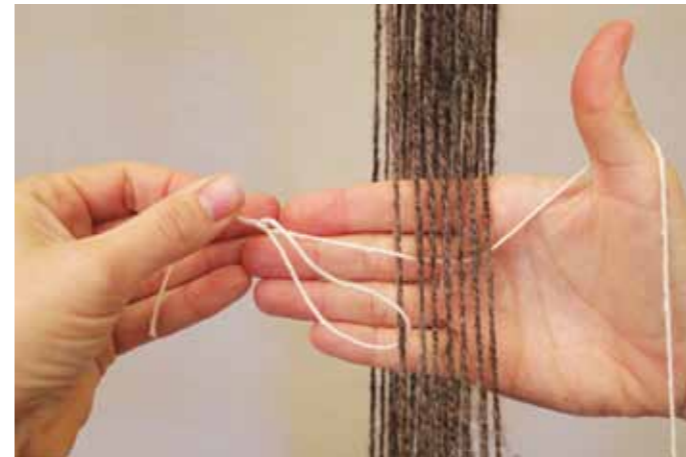

# 12

Enrolle una vuelta de pitilla en su mano derecha y luego tome el hilo de algodón que se ve entre el primer y segundo hilo de urdiembre, envuélvalo en su mano, como se muestra en la foto. Debe quedar como una argollita de pitilla que sujeta el hilo de lana de la urdiembre.

Wind the string once around your right hand, then take up the cotton string between the first and second warp strands and wind it around your hand, as shown in the picture. The result is a little ring of string holding the strand of yarn of the warp.

## EJERCICIO I/EXERCISE I

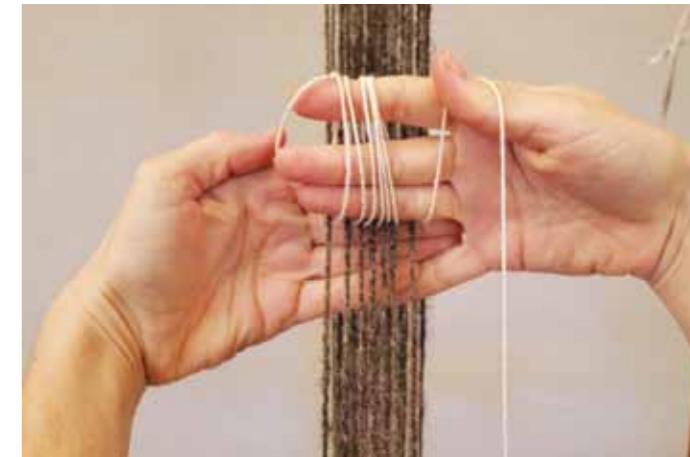

# 13

Continúe tomando los hilos de pitilla que están entremedio de las lanas de la urdiembre hasta que todos estén enrollados en su mano.

Continue taking up the threads of string between the strands of yarn of the warp until all of them are wound around your hand.



14

Desamarre y saque la caña inferior (II) del telar para deslizarla entre las argollas de pitilla que acaba de hacer. Con una mano pase la caña (II) y con la otra mano sujete los hilos, hágalo como se muestra en el dibujo.

Untie and remove the lower cane (ii) from the loom, and slip it into the rings of string you have just made. Pass the cane (ii) with one hand and hold the strings with the other, as shown in the drawing.



15

e. Amarre los dos extremos del hilo de algodón a la caña, dejándolos bien firmes, que no se puedan mover ni rotar mientras teje. Y corte la pitilla que sobra de ambos extremos.

e. Tie both ends of the cotton string very tightly to the cane, so that they will not move or rotate as you weave. Cut off the extra string at both ends.



16

Instale los sujeta tonón en los largueros, en dos agujeros a la misma altura, y ensamble la caña en éstos. Si su tonón se ve como en la foto, felicítase a sí mismo, la prueba no era fácil.

Attach the tonón holders to the posts in two holes at the same height and fix the cane in them. If your tonón resembles the one in the picture, you can congratulate yourself, the job was not an easy one.

17 PUNTO HUACHIQUE  
HUACHIQUE STITCH

Como se explicó en los conceptos, este punto se hace cuando se comienza cualquier pieza a telar. Es primordial hacerlo al inicio del tejido ya que fija la trama. Para realizarlo debe tener un pedazo de lana que sea, al menos, del doble del ancho de la pieza que se está haciendo.

As explained above, this stitch is made at the beginning of any weaving task. Making it at the beginning of the job is essential because its object is to fix the warp in place. To do this you require a length of yarn at least twice as long as the piece you are weaving is wide.

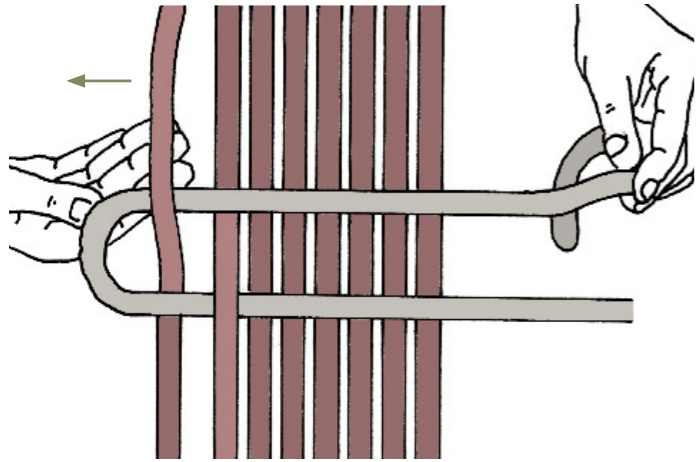

18

Coloque los dos extremos de la lana hacia el mismo lado y deje un semicírculo en el extremo contrario.

Place the two ends of the yarn on the same side and leave a semicircle at the opposite end.

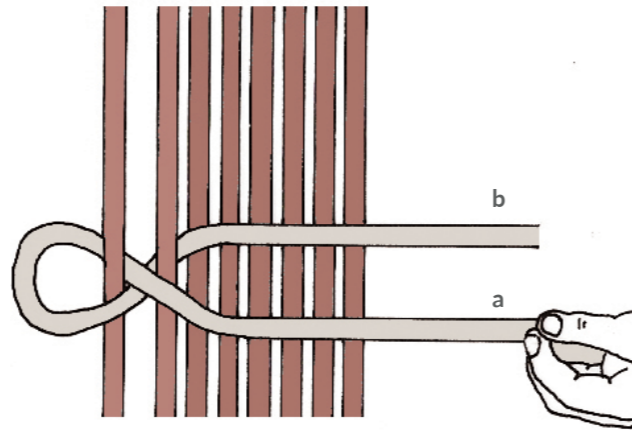

19

Comience a tomar cada hilo de urdiembre por separado haciendo una torsión entre cada uno de los hilos, como se muestra en el dibujo. No siempre se toman de a uno los hilos de la urdiembre, cuando se tejen piezas más grandes el huachique se puede hacer tomando de a dos, tres e incluso cuatro hilos.

Begin by taking up each thread of the warp separately, twisting between the strands as shown in the picture. The warp threads are not always taken up singly; for larger items, the huachique may be made taking up two, three, or even four warp threads at a time.

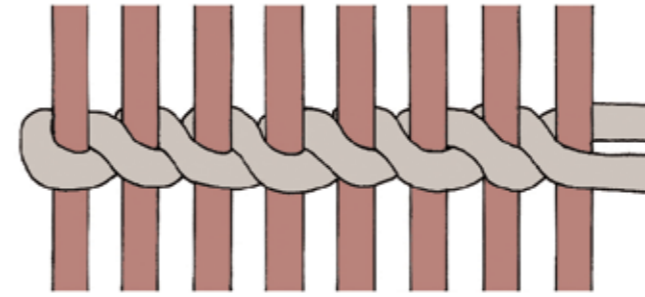

20

Esta operación se repite hasta llegar al otro extremo de la urdiembre.

The operation is repeated until the other edge of the warp is reached.

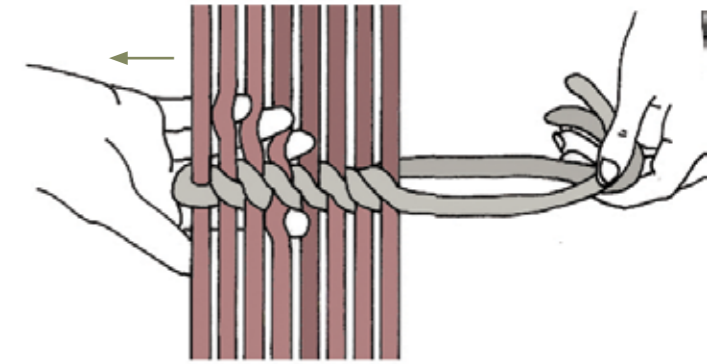

21

Cuando ya tenga tomados y pasados todos los hilos del urdido debe apretar el huachique.

When all the warp threads have been taken up and passed, the huachique is pulled tight.

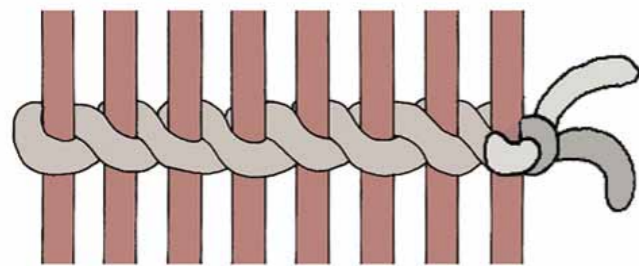

## 22

Haga un nudo simple al final del huachique para que no se desarme y listo.

Make a simple knot at the end of the huachique to keep it from coming apart.

23 ¡A TEJER LA TRAMA!  
WEAVING

Una vez hecha la urdiembre, el tonón y el huachique, puede empezar a tejer. Las artesanas recomiendan hacer la trama del mismo color que tiene la urdiembre en sus extremos, así el tejido se ve parejo. En el caso del ejercicio como la urdiembre es del mismo color en el centro y en sus extremos, haga la trama con el mismo ovillo.

Once you have the warp, the tonón and huachique, you can begin to weave. The craftswomen suggest making the weft of the same color as the edges of the warp, so that the weave will look even. For our exercise the warp is the same color at the center and the edges; make the weft with the same ball of yarn.

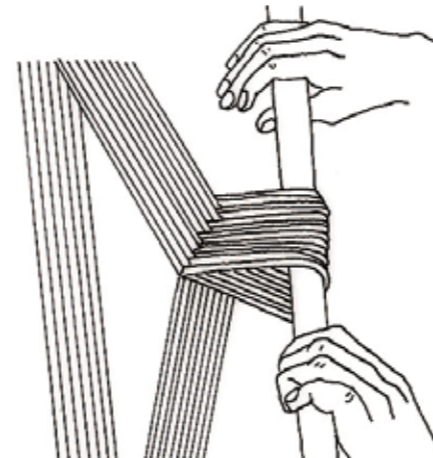

## 24

La trama se hace pasando la lana por los espacios que dejan los cruces de la urdiembre. Se va deslizando entre el cruce que toma el tonón y el que marca la caña. Para que lo entienda mejor mire los siguientes dibujos: Levante los hilos sujetos al tonón.

The weft is woven by passing the yarn through the spaces left by the crossings of the warp. Se va deslizando entre el cruce que toma el tonón y el que marca la caña. Para que lo entienda mejor mire los siguientes dibujos: Levante los hilos sujetos al tonón



## 25

Pase la lana de la trama, asegurándose que quede lo suficientemente apretada para que los hilos de la urdiembre se vean uno al lado del otro.

Pass the yarn of the weft tightly enough for the strands of the warp to be seen next to each other.

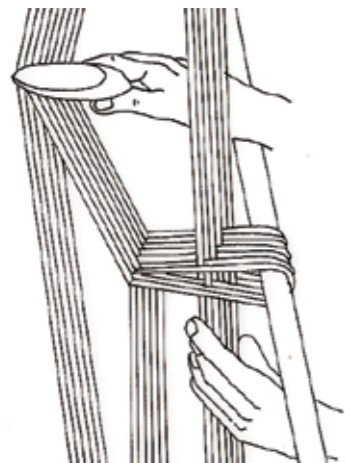

26

Luego, levante los hilos que están sujetos por la caña superior.

Then lift the strands that are held by the top cane.

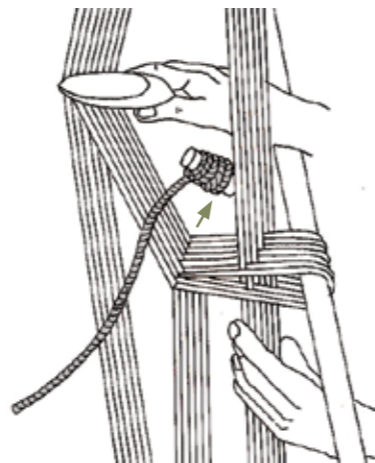

27

Y pase la lana al igual que antes. Y vuelva apretar los hilos de la urdiembre para que se vean uno al lado del otro.

Pass the yarn through as before. Again bring together the strands of the warp, so that they can be seen close together.



28

Se teje repitiendo una y otra vez esta acción; cuando tenga unas diez pasadas hechas comenzará a ver como aparece el tejido. Se preguntará qué hacer con el extremo de la trama que quedó colgando: no es necesario preocuparse aún de ella, déjela ahí y mejor siga tejiendo para familiarizarse con los movimientos.

Weaving continues by repeating the above motions. Once you have done this a dozen times you will see how the weaving takes shape. You may wonder what to do with the end of the weft that is hanging out. You don't have to worry about that for the moment. Just let it hang and go on weaving to get used to the technique.



29

USANDO EL ÑIREO  
USING THE ÑIREO

Ahora que sabe tejer, es importante que aprenda a usar el Ñireo, éste sirve para ir apretando el tejido. Cada vez que pase la trama, presiónelo con fuerza hacia abajo para que quede totalmente horizontal y pegada a la trama que pasó antes. También utilícelo para abrir el tejido en cada pasada de la trama, facilitando el paso de la lana por los cruces.

Now that you know how to weave, you should learn the use of the ñireo. Its object is to tighten the weaving. Each time you pass the weft across, bring it down hard to make the yarn perfectly horizontal and close to the yarn that you passed across before. The ñireo is also useful to separate the warp strands to help the yarn go across.

## 30 DAR VUELTA LA PIEZA TURNING THE WORK

Mientras avanza la trama, llegará a un instante donde se le hará difícil seguir porque habrá poco espacio entre el tejido y el tonón, en ese momento, haga girar la pieza para poder tejer la parte posterior de la urdiembre. Para ello, desamarre los nudos corredizos que sujetan la pieza al quilwo inferior.

While you make headway with the weft, at some point it will become difficult to continue because there will be too little space between the weaving and the tonón; now is the time to turn the item to weave the back of the warp. For this, untie the slipknots holding the item to the lower quilwo.

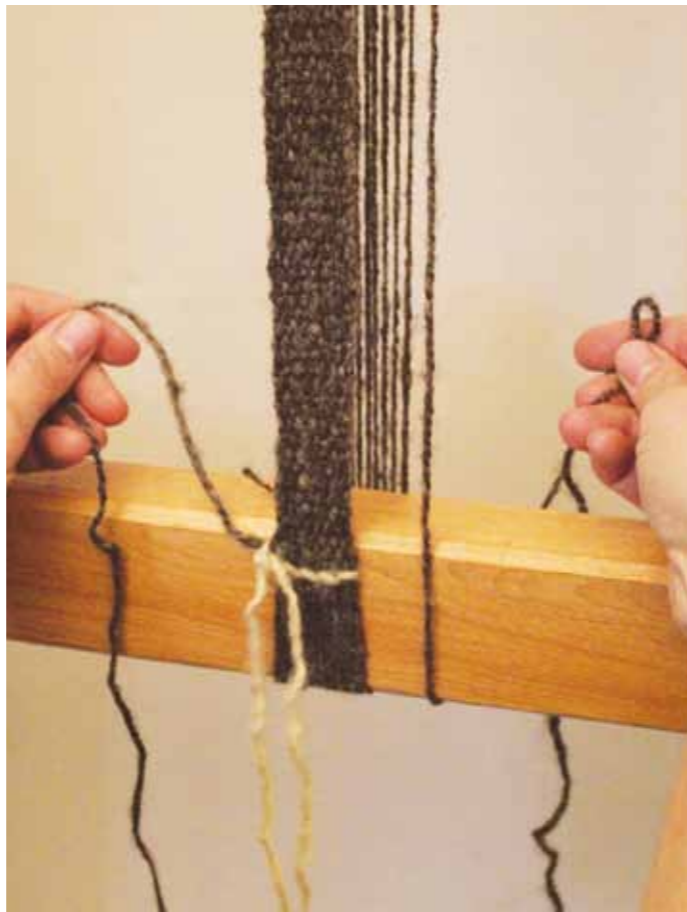

## 31

Luego tome la urdiembre posterior con la mano derecha y la superior con la mano izquierda, para girar la faja haga fuerza con la mano derecha hacia arriba y con la mano izquierda hacia abajo hasta que el último tramo del tejido quede justo sobre el quilwo inferior. Vuelva a amarrar los nudos con la lana de los extremos de la urdiembre asegurándose que queden tensos para que el borde de la pieza quede regular.

Take the back warp with your right hand and the upper warp with your left hand, to turn the sash around, pull upwards with your right hand and forwards with your left hand, until the last part of the weave is just on top of the lower quilwo. Retie the knots with the yarn at the ends of the warp, making sure they are tight, for the edge of the piece to be regular.





### 32 FINALIZAR EL TEJIDO CON PUNTO HUACHIQUE ENDING WITH HUACHIQUE STITCH

Para cerrar el trabajo, realice nuevamente el punto huachique.

To finish the piece, repeat the huachique stitch.



### 33 SACAR EL TEJIDO DEL TELAR REMOVING THE ITEM FROM THE LOOM

Cuando termine, tome un par de tijeras y corte justo en el punto entre los dos huachiques. Retirada la pieza del telar, trate de cortar los flecos de ambos lados del mismo largo.

When you finish, take a pair of scissors and cut exactly between the two huachiques. With the piece removed from the loom, cut the fringe at each end of the same length.



¡LISTO!  
READY!

### 34 Está lista su primera mini faja de telar. Your first woven miniature sash is finished.

## URDIDO CIRCULAR/*CIRCULAR WARP*

### EJERCICIO II: PIEZA CON LISTONES TEJIDA CON URDIDO CIRCULAR

La particularidad de esta forma de urdir es que la pieza quedará con líneas verticales de diferentes colores en el mismo sentido de la urdiembre.

**Materiales necesarios:** Para este ejercicio necesita dos ovillos de distintos colores pero del mismo grosor. En el caso del ejercicio se utilizará lana roja y gris.

### EXERCISE II: STRIPED PIECE WITH CIRCULAR WARP

This warp pattern makes a weave in vertical stripes in different colors in the same direction as the warp.

**Materials required:** Two balls of the same thickness but different colors. For the exercise, we utilize red and gray yarns.



#### 1 NUDO DE INICIO *INITIAL KNOT*

Al igual que en el ejercicio anterior, haga el nudo corredizo en el quilwo inferior.

As in the preceding exercise, tie the yarn to the lower quilwo with a slipknot.



#### 2

Para hacer los listones en sentido vertical, se urde de la misma forma que en el primer ejercicio, con la diferencia que ahora se usa más de un color. Recuerde al hacer el corredizo dejar un excedente de lana que sea del mismo largo del telar, para girar el tejido sin problemas más adelante.

For vertical stripes, make the warp as in the first exercise, except that two colors will be used. When tying the slipknot, remember to leave a strand of yarn as long as the loom is tall, to help turn the piece later on.



## 3

Haga diez pares de urdiembre con la lana roja, luego corte el ovillo y amarre el extremo del ovillo rojo al ovillo gris. Procure amarrar la nueva lana justo a la altura del quilwo inferior, para que no se distinga en el tejido.

Set up ten warp pairs with the red yarn, then cut the yarn and tie the end of the red ball to the end of the gray yarn. Try to make the knot at the level of the lower quilwo so that it will not show on the finished piece.



## 4

Después de hacer los diez pares de urdiembre gris, corte el ovillo, amárrelo al rojo y urda diez vueltas más. Termine con el nudo corredizo en el quilwo inferior.

Having set up ten warp pairs in gray, cut the yarn, join the red yarn and set up ten more pairs. Finish with the slipknot at the lower quilwo.



## 5 HUACHIQUE Y TONÓN HUACHIQUE AND TONÓN

Una vez terminado el urdido, haga el huachique y el tonón repitiendo los pasos aprendidos en el ejercicio anterior.

Once the warp is completed, make the huachique and the tonón, as instructed in Exercise I above.



## 6 TEJIDO WEAVING

Agregaremos un elemento más al paso de la trama, la cañuela. Esta es una caña donde se enrolla la lana con que se teje para hacer más fácil su paso por la urdiembre. Para este ejercicio se hará una cañuela con lana roja, para que sea del mismo color de la urdiembre de los extremos. Para tejer debe hacer lo mismo que en el ejercicio anterior. Recuerde avanzar la trama circulando el tejido por el telar para tejer la urdiembre en su total longitud.

A new aid is added now for working the weft, the cañuela or reel, on which the yarn is wound to make it easier to move across the warp. In this case, the reel is wound with red yarn, the same color as the edges of the warp. Weaving is performed as in the previous exercise. Remember to weave the weft to its full length by turning the warp around.



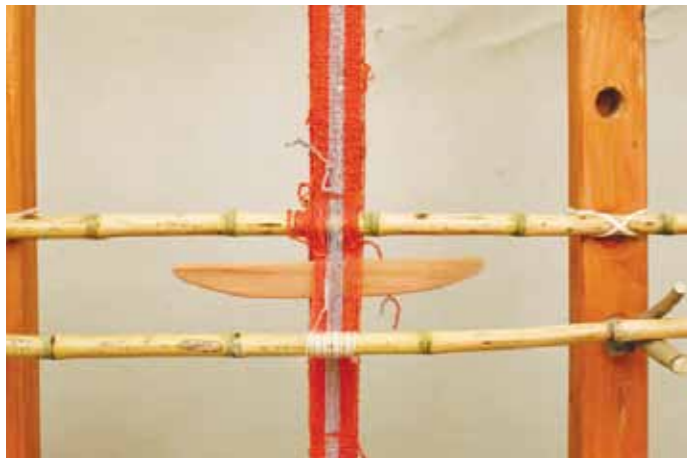

## 7 HUACHIQUE Y FINALIZACIÓN DE LA PIEZA HUACHIQUE AND COMPLETION OF THE PIECE

Tejida toda la cinta, vuelva a hacer el nudo huachique.

Once the entire piece is woven, repeat the huachique knot.



## 8

Corte la pieza en el espacio de la urdiembre que queda entre los dos huachiques, y no se olvide de dejar todos los flecos del mismo largo.

Cut the piece along the space in the warp between the two huachique knots and remember to make the fringes of equal length.



¡LISTO!  
READY!

## 9

Está lista su mini faja con listones de colores.  
Your miniature striped sash is finished.

## URDIDO CIRCULAR/*CIRCULAR WARP*

### EJERCICIO III: PIEZA CON PEINECILLO

El peinecillo es una variante del tejido que hemos realizado hasta ahora. Se hace usando lanas de diferente color para cada uno de los hilos del par de urdiembre, quedando éstos compuestos de dos colores. Una vez hecho, se pueden ver en la cinta líneas perpendiculares a la urdiembre, con un pequeño borde en cada uno de sus extremos.

**Materiales necesarios:** Dos ovillos de lana de colores diferentes. En este caso usaremos rojo y gris.

### EXERCISE III: THE PEINECILLO TECHNIQUE

This is a variant on the weaving done so far. Yarns of different colors are employed for each strand of the warp pair; as a result, each pair is made up of two colors. The finished piece shows fine stripes perpendicular to the warp with a border at each end.

**Materials required:** Two balls of yarn of different colors. We will use red and gray.

### NUDO CORREDIZO *SLIPKNOT*

Haga el nudo corredizo con el ovillo rojo, recuerde dejar el excedente del largo del telar para girar la urdiembre más adelante.

Tie the slipknot with the red yarn; remember to leave a strand equal to the length of the loom for turning the warp later.



## 2 URDIDO URDIDO WARP

Haga, de la misma manera que en los ejercicios anteriores, cuatro pares de urdiembre de color rojo. Éstos corresponderán a uno de los bordes del peinecillo.

Make the warp as in the previous examples: four warp pairs in red. These pairs make up one of the borders of the peinecillo.

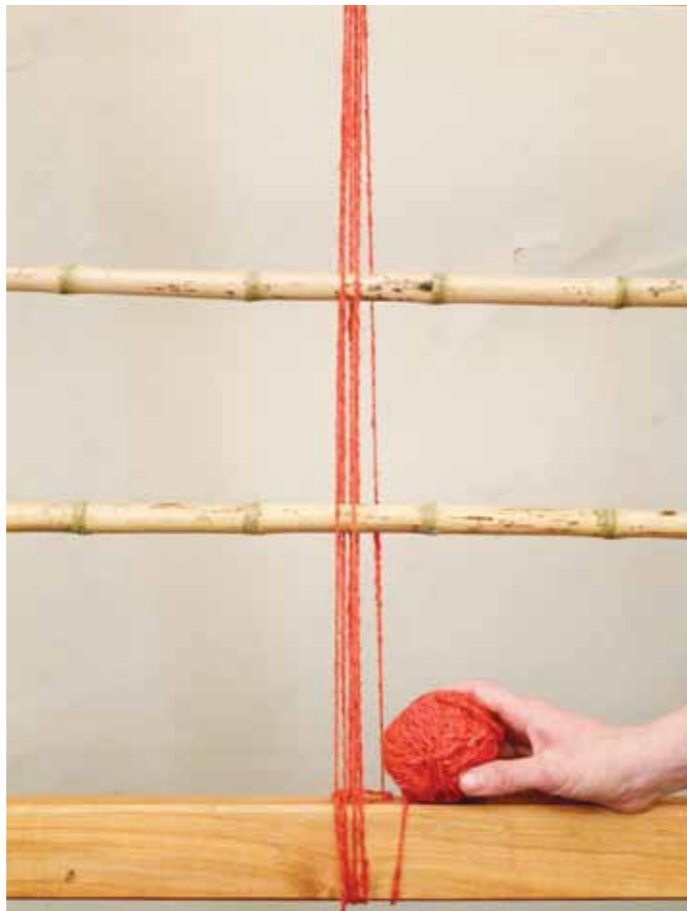

## 3

Terminados los cuatro pares, sin sacar el ovillo rojo, amarre al quilwo inferior el color gris. Tendrá dos ovillos en el quilwo, listos para iniciar el peinecillo.

Having finished the four pairs, fasten the grey yarn to the lower quilwo without removing the red yarn. You will have two balls of yarn at the lower quilwo, ready to begin the peinecillo.

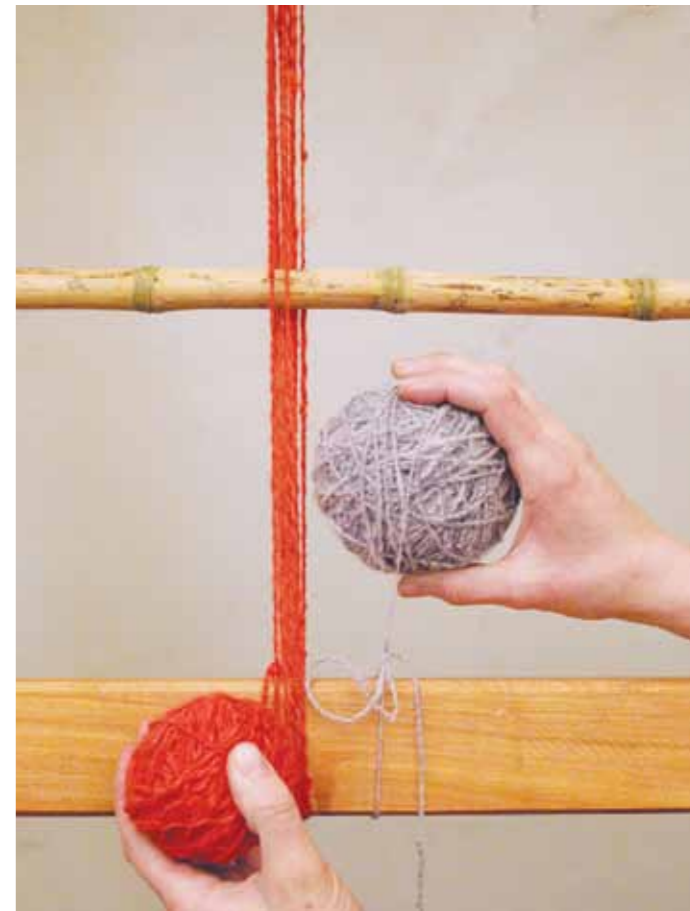

4

Urda un par de color rojo, pasando el ovillo por delante de la primera caña y por detrás de la segunda, devuélvase pasando el ovillo por delante del quilwo superior y rodéelo siguiendo en línea recta por detrás hasta el quilwo inferior.

Make a pair in red passing the ball of yarn in front of the first cane and behind the second, return passing the ball in front of the upper quilwo, around to the back and straight down to the lower quilwo.



5

Pase el segundo par con el color gris por detrás de la primera caña y por delante de la segunda, devolviéndose por atrás del quilwo superior recto hasta el quilwo inferior.

Pass the second pair in grey behind the first cane and in front of the second to the back, behind the upper quilwo and down the back to the lower quilwo.

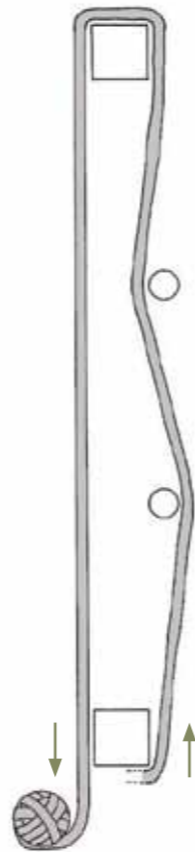

6

Urda veinticinco pares, intercalando los dos colores. Cuando avance en el urdido, verá que el rojo irá siempre por delante de la primera caña y por detrás de la segunda, mientras que el gris pasará siempre por detrás de la primera caña y por delante de la segunda.

Make twenty-five pairs in alternating colors. You will soon realize that the red yarn will always pass in front of the first cane and behind the second, whereas the gray yarn will always pass behind the first cane and in front of the second.

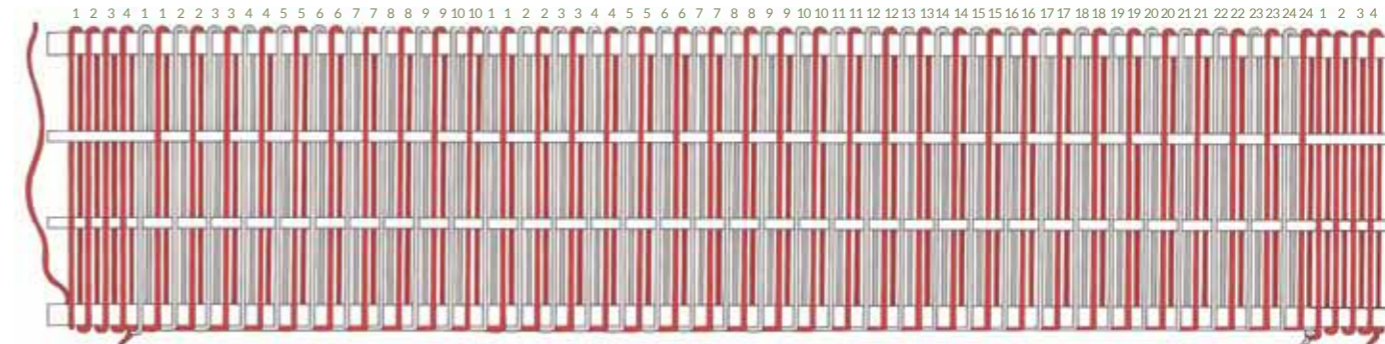

# 7

Terminados los veinticinco pares, amarre el color gris al quilwo inferior y córtelo. Con el rojo urda cuatro pares más para cerrar la pieza con su respectivo borde.

Having finished the twenty-five pairs, tie the gray yarn to the lower quilwo and cut it. Add four more pairs in red yarn to make the other border.

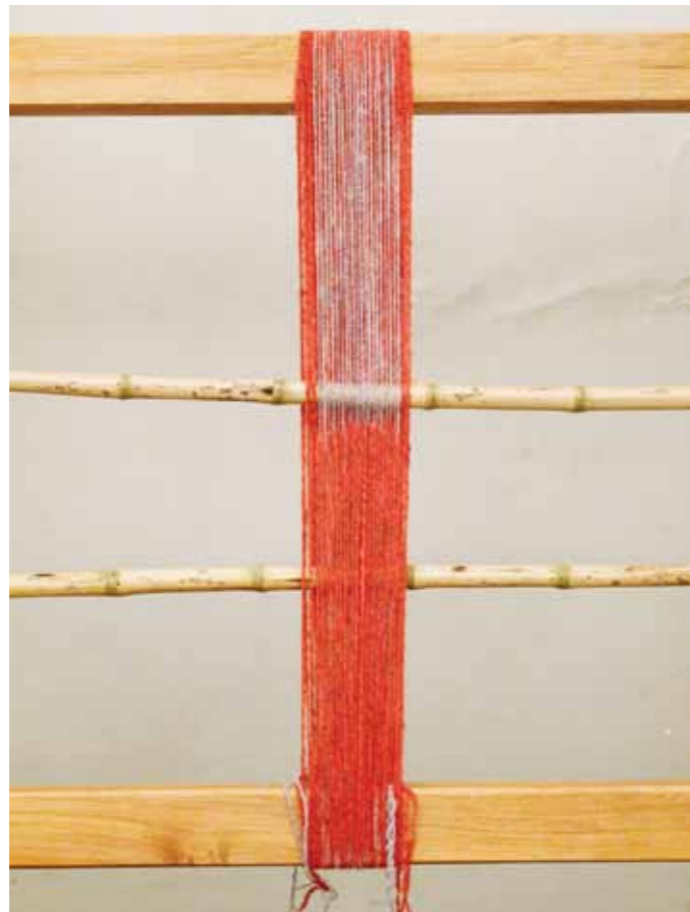

## EJERCICIO III/EXERCISE III



### 8 VERIFICAR EL CRUCE CHECKING THE CROSSING

Notará que en la mitad de la urdiembre se ve el característico cruce. El tonón tomará el grupo de hilos grises y el grupo de rojos será marcado por la caña.

In the middle of the warp the strands cross as usual. The tonón takes the gray strands while the cane takes the red.

## EJERCICIO III/EXERCISE III



### 9 TONÓN TONÓN

Para construir el tonón, haga lo mismo que en los ejercicios anteriores.

Make the tonón as in the preceding exercises.

## 10 HUACHIQUE HUACHIQUE

Una vez hecho el tonón, arme el huachique.

Having made the tonón, make the huachique.



## 11 CAÑUELA Y TEJIDO REEL AND WEAVING

Prepare una cañuela de color rojo para seguir el principio de las artesanías de utilizar el mismo color que se eligió para el borde del tejido.

Make up a reel in red, following the local principle of employing the same color as for the border.





## 12

¡Y podemos comenzar a tejer! Mientras pasa la trama se dará cuenta que irán apareciendo las líneas horizontales en el centro de la cinta, eso es a lo que se le llama peinecillo.

We are ready to begin weaving! While you work at the weft you will realize that horizontal lines will appear in the center of the piece, which is what is called peinecillo.



## 13

Siga tejiendo, recuerde circular el tejido por el telar para pasar la trama por toda la urdiembre.

Continue weaving. Remember to move the warp around the loom so that the weft can cover it completely.

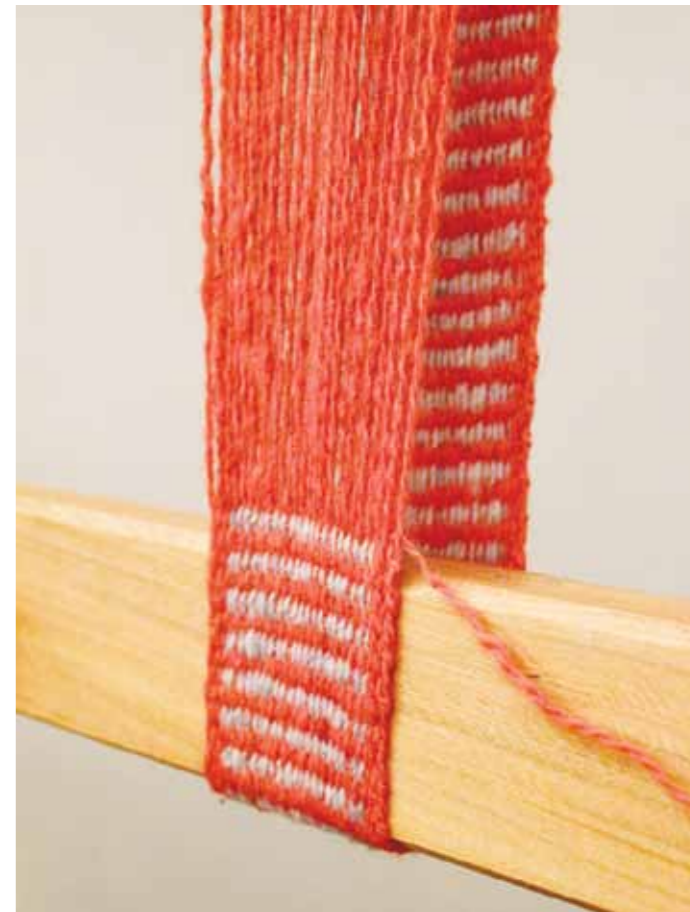

## 14 HUACHIQUÉ Y TERMINACIONES HUACHIQUÉ AND FINISHING

Cuando las tramas de ambos extremos se encuentren, haga el huachique final y córtelos. Luego empareje los flecos.

When the warps of both ends meet, make the final huachique and cut. Make the fringes even.



¡LISTO!  
READY!

## 15

Tendrá listo su primer peinecillo.  
Your first peinecillo is finished.

## URDIDO EN OCHO/FIGURE-EIGHT WARP

EJERCICIO IV: PIEZA DE UN SOLO COLOR

**Materiales necesarios:** Un ovillo de lana de un sólo color, de una o dos hebras.

EXERCISE IV: ONE-COLOR PIECE

**Materials required:** A ball of yarn of one color, one strand or two strands thick.

NUDO CORREDIZO  
SLIPKNOT

Amarre la lana en el quilwo inferior con el nudo corredizo o rosita.

Tie the yarn to the lower quilwo with a slipknot or bow.



## 2 URDIDO WARP

El urdido que realizará ahora es diferente al que ha venido trabajando, para poder hacerlo debe disponer el telar de la siguiente manera:

The warp is different this time. The loom must be set up as follows:



## 3

Utilizando los quilwos y las cañas como guías, pase la lana por delante de la primera caña (I) y por detrás de la segunda (II).

With the quilwos and canes as guides, pass the yarn in front of the first cane (I) and behind the second (II).

## 4

Cuando llegue al quilwo superior (I), rodéelo con la lana devolviéndose por atrás, pasando por delante de la segunda caña (II) y por detrás de la primera (I).

When you come to the upper quilwo pass the yarn around it, down the back, passing in front of the second cane (II) and behind the first (I).

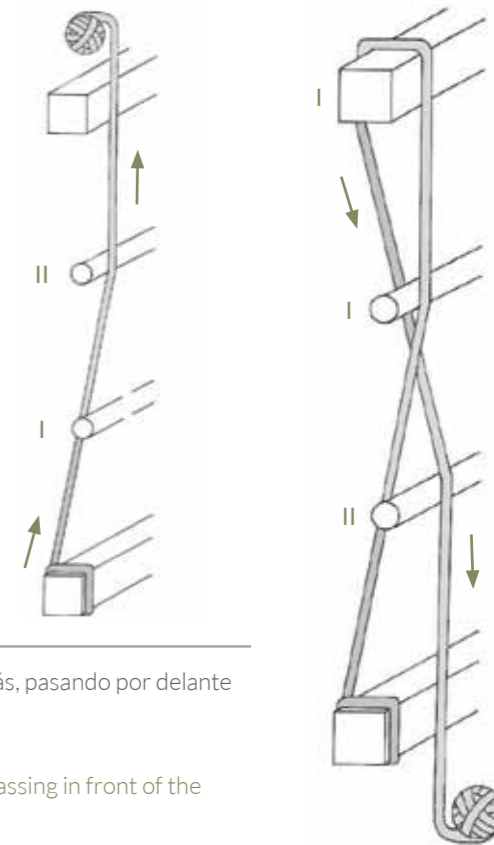

# 5

Envuelva el quilwo inferior devolviéndose por atrás con el ovillo, repitiendo los pasos anteriores.

Go around the lower quilwo and return along the back, repeating the previous steps.

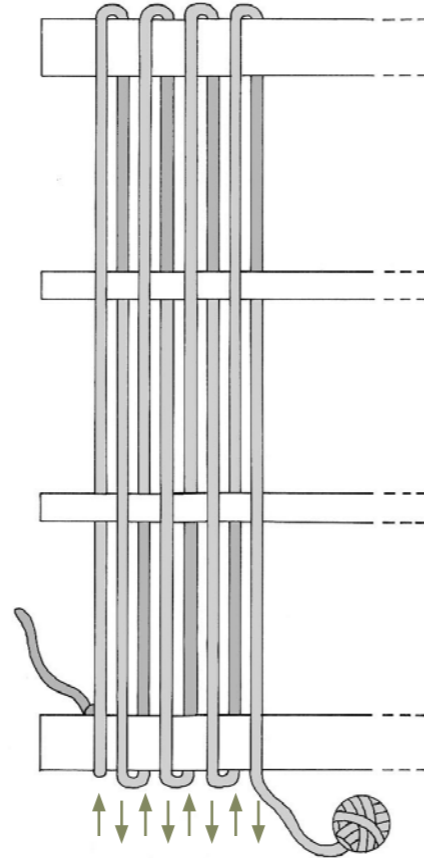

## EJERCICIO IV/EXERCISE IV

# 6

Al urdir de esta manera, en el centro irá quedando el cruce en forma de ocho.

By making the warp this way the center crossing will be shaped like the figure eight.

## EJERCICIO IV/EXERCISE IV

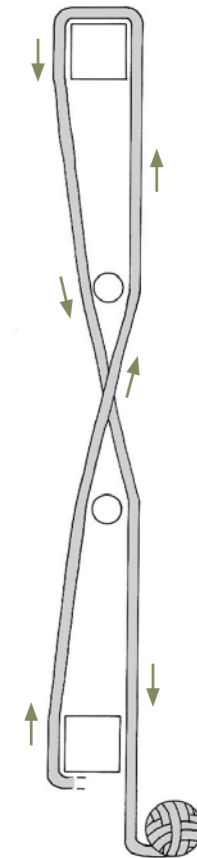

7

Como está recién aprendiendo a hacer este urdido, trabaje con un color y sólo arme una pieza de veinte pares de urdiembre.

As you are learning to make this warp, work in a single color and make a warp of twenty pairs.

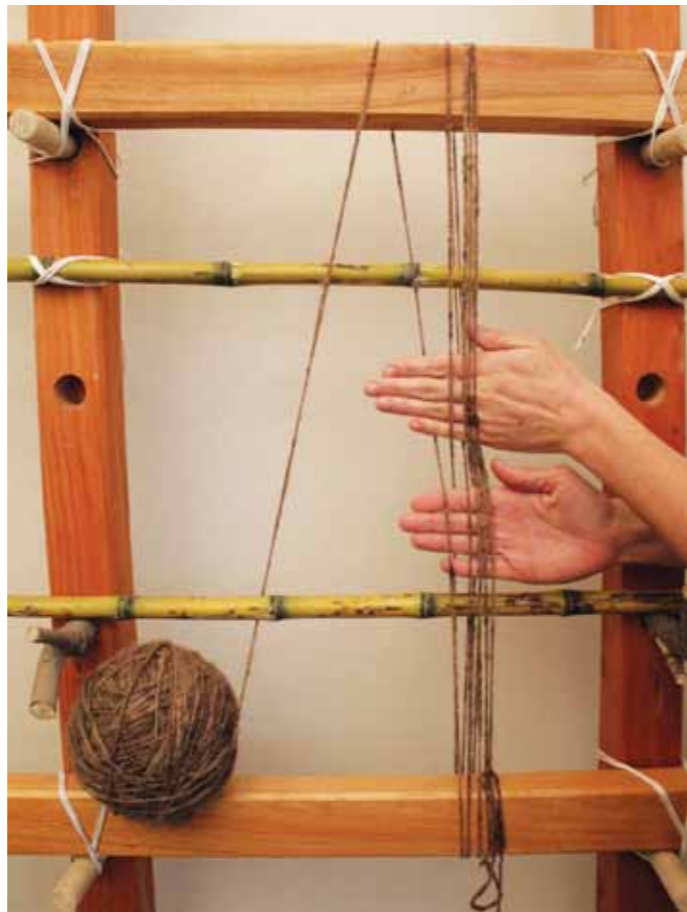

8

Al terminar de hacer los veinte pares haga el nudo corredizo para finalizar el urdido.

Having made twenty pairs, tie the slipknot to finish the warp.



9

Lo más probable es que sus pares de urdiembre estén muy separados unos de otros, para poder tejer debe juntarlos hasta que cada lana de hilo quede al lado de la siguiente.

Your warp pairs are likely to be too far apart; for weaving you need to push them together so that each strand is close to the next one.



## 10

Al terminar de urdir verifique el cruce, recuerde que éste es el que permite que los hilos se entremezclen con la trama y que el tejido se construya como tal. Si el cruce no se muestra en todas las lanas, significa que realizó mal el urdido. Tendrá que desarmarlo hasta donde se equivocó y volver a hacerlo, sino el tejido quedará mal hecho.

After making the warp, check the crossing; remember this is what unites the warp and the weft and allows the weaving to take shape. If some strands fail to cross, the warp has not been made properly. You will have to undo the weave to where the error is and redo it, or the piece will be poorly made.

11 TONÓN  
TONÓN

Tome la pitilla de algodón y repita la acción que ya se ha hecho en los ejercicios anteriores.

Take the cotton string and repeat what you did in the preceding exercises.

12 PUNTO HUACHIQUE  
HUACHIQUE STITCH

Cuando se urde en ocho, al no darse vuelta el tejido como en el urdido circular, el huachique se hace con todos los hilos de lana de la urdiembre. Entonces, tome todos los pares de urdiembre, los de adelante y atrás, y amárrelos con el mismo principio de antes.



When making a figure-eight warp, the work is not turned as for the circular warp, and the huachique is made with all the strands in the warp. Take all the warp pairs, front and back, and tie them as before.



### 13 A TEJER WEAVING

Comience a tejer, recuerde hacer su cañuela con la lana del mismo color que la urdiembre.

Begin weaving; your reel must carry yarn of the same color as the warp.



### 14

Para tejer, todo se hace igual que antes, vamos avanzando.

The weaving is done just as before. We are making progress.

### 15 FINALIZAR EL TEJIDO CON PUNTO HUACHIQUE FINISHING OFF WITH HUACHIQUE

Cuando ya no pueda seguir tejiendo porque el tonón no lo permite, debe cerrar el trabajo realizando nuevamente el punto huachique.

When you can no longer continue weaving because the tonón does not allow it, finish off the piece with the huachique stitch.





## 16 SACAR EL TEJIDO DEL TELAR REMOVING THE PIECE FROM THE LOOM

Corte el tejido en cada uno de los quilwos y preocúpese de dejar los flecos del mismo largo.

Cut the piece at each quilwo and make sure that the fringes are the same length.



¡LISTO!  
READY!

## 17

Y está listo su primer listón con urdiembre en ocho.  
And your first woven piece with figure-eight warp is finished.

## URDIDO EN OCHO/FIGURE-EIGHT WARP

EJERCICIO V: PIEZA CON LISTONES TEJIDA CON URDIDO EN OCHO

**Materiales necesarios:** dos ovillos de lana de dos hebras o de una hebra. En el ejercicio se ocuparan el color rojo y gris.

EXERCISE V: STRIPED PIECE WITH FIGURE-EIGHT WARP

**Materials required:** Two balls of two-strand or one-strand yarn. For the exercise we will use one red and one gray.

### NUDO CORREDIZO SLIPKNOT

Realice el nudo corredizo o rosita en el quilwo inferior.

Tie a slipknot or bow to the lower quilvo.



## 2 URDIDO WARP

Al urdir de esta manera la pieza quedará con franjas verticales rojas y grises. Comience a envolver en forma de ocho la estructura de madera con la lana, utilizando los quilwos y las cañas como guía.

Warping this way will make vertical red and gray stripes. Wind the yarn around the wooden structure in figure-eight pattern, using the quilwos and canes as guides.



## 3

Haga primero diez pares de urdiembre de color rojo, una vez terminados corte el ovillo y amarre la punta al color gris. Haga diez pares de urdiembre más.

Make ten pairs of warp in red; cut the yarn and tie the end to the gray yarn. Make ten more pairs of warp.



## 4

Corte el ovillo gris, únalo al rojo para hacer diez pares más y cuando termine amarre la lana al quilwo inferior. Recuerde hacer los cambios de ovillo a la altura del quilwo inferior para que los nudos no entorpezcan el tejido más adelante.

Cut the gray yarn, join the red yarn and make ten more pairs; tie the yarn to the lower quilwo. Remember to change yarns at the lower quilwo to keep knots from interfering with the weaving later.

## 5 HUACHIQUE Y TONTÓN HUACHIQUE AND TONÓN

Al terminar de urdir haga, como siempre, el huachique y el tonón para comenzar a tejer.

When the warp is finished, make the huachique and tonón as usual to begin weaving.



## 6 TEJIDO WEAVING

Los pasos siguientes son iguales al ejercicio anterior, y el tejido debería ir quedando de la siguiente manera:

The work proceeds as in the previous exercise; the woven piece should look like this:

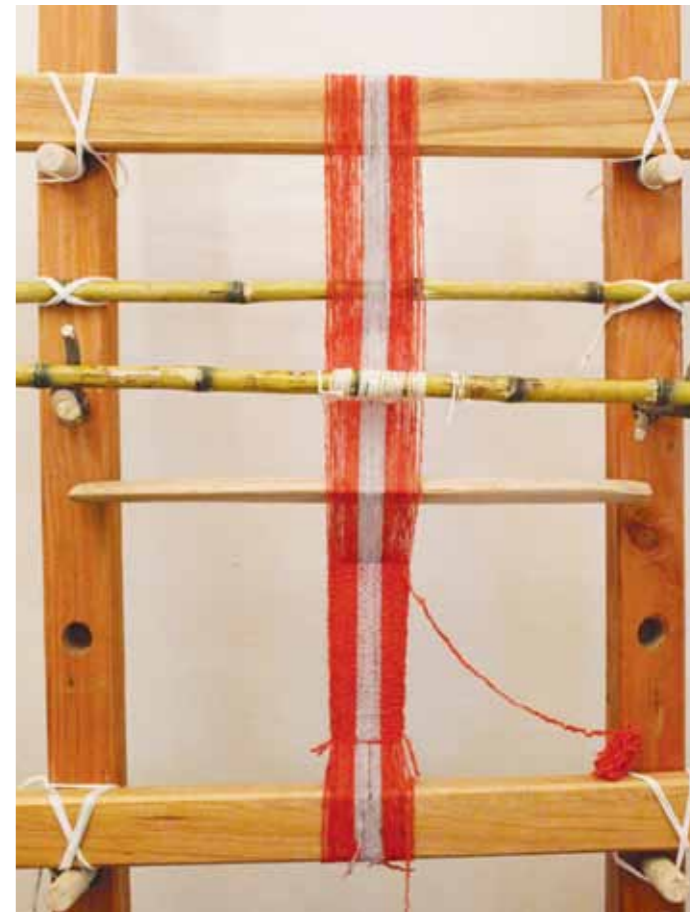

## 7 HUACHIQUE FINAL Y SACAR TEJIDO DEL TELAR FINAL HUACHIQUÉ AND REMOVING THE PIECE FROM THE LOOM

Una vez pasada toda la trama, recuerde cerrar el tejido con el huachique, cortarlo en ambos quilwos y emparejar los flecos.

Once the weft is completed, remember to close the weaving with the huachique, cut it at both quilwos and make the fringes even.

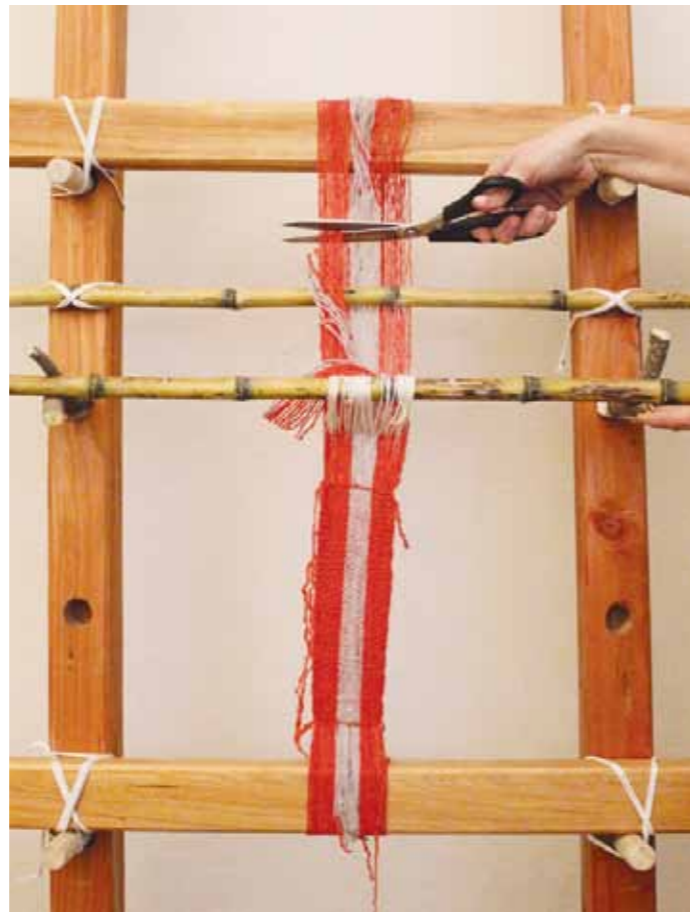

¡LISTO!  
READY!

8

Su listón se debiera ver de esta manera:  
Your piece should look like this:

## URDIDO EN OCHO/*FIGURE-EIGHT WARP*

EJERCICIO VI: PIEZA CON PEINECILLO TEJIDA CON URDIDO EN OCHO

**Materiales necesarios:** dos ovillos de lana de dos hebras o de una hebra. Para el ejercicio usaremos, nuevamente, los colores rojo y gris.

EXERCISE VI: PIECE WITH PEINECILLO WOVEN ON FIGURE-EIGHT WARP

**Materials required:** two balls of two-strand or single-strand yarn. For the exercise we will again use red and gray.

### URDIDO WARP

Urda seis pares de color gris, para hacer el borde del tejido, al igual como lo hicimos en la pieza de peinecillo circular.

Make six pairs in gray for the border, as we did for the piece with circular peinecillo.



## 2

Terminados los seis pares, amarre el ovillo rojo a la altura del quilwo inferior para comenzar a tejer el peinecillo.

Having made the six pairs, tie the red yarn to the lower quilwo to start weaving the peinecillo.

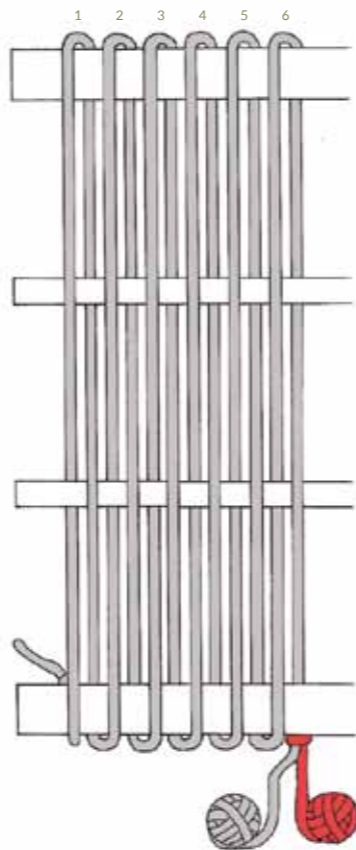

## EJERCICIO VI/EXERCISE VI

## 3

Parta primero con el color rojo, páselo por debajo de la caña inferior y luego por delante de la caña superior e inmediatamente páselo por delante del quilwo superior. Devuélvase por atrás del quilwo superior y vuelva a pasar por delante de la caña superior y por detrás de la caña inferior.

Begin with the red yarn, pass it under the lower cane then in front of the upper cane and immediately in front of the upper quilwo. Go on behind the upper quilwo and pass in front of the upper cane and behind the lower cane.

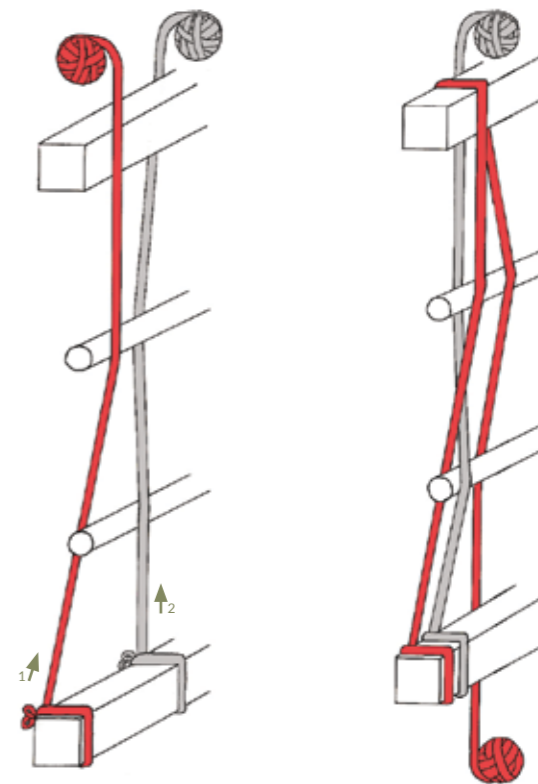

## EJERCICIO VI/EXERCISE VI

## 4

Continúe con el color gris, pasándolo por delante de la caña inferior y por detrás de la caña superior, al revés de como lo hicimos con el rojo.

Continue in gray, pass in front of the lower cane and behind the upper cane, the reverse of what we did in red.

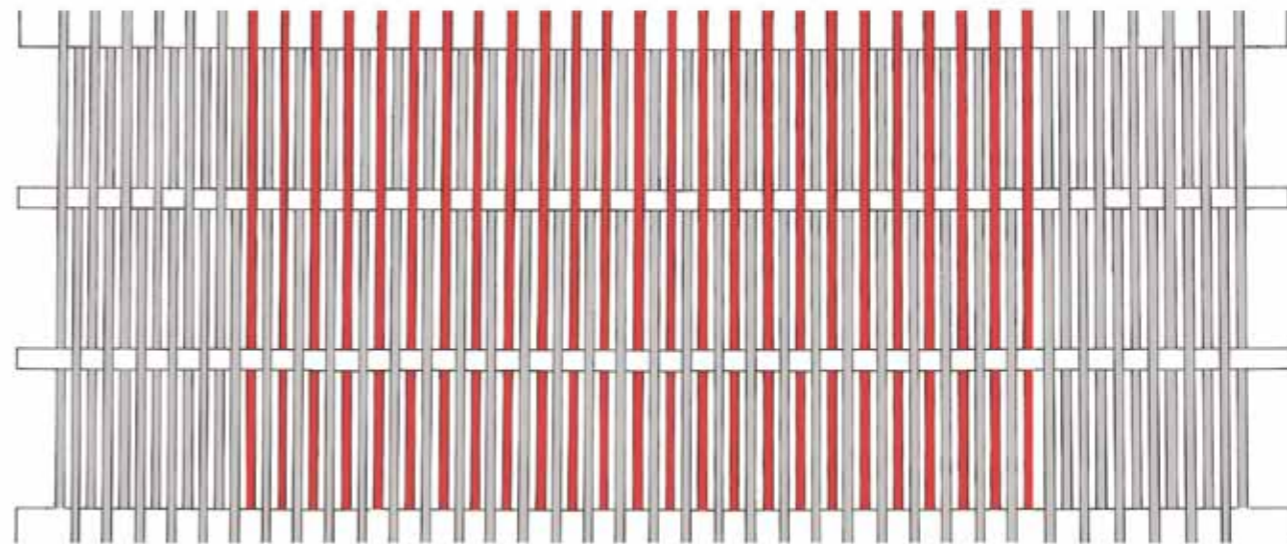
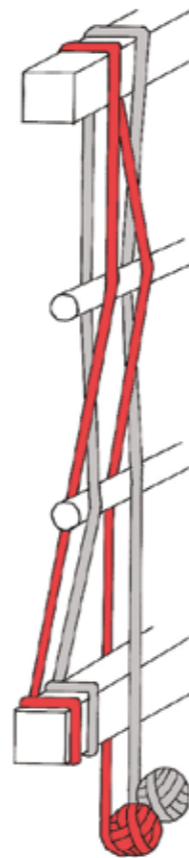

## 5

Siga intercalando los colores, guíese por el dibujo.

Continue alternating the colors. Follow the drawing.



## 6

Haga veinticinco pares de urdiembre con peinecillo. Usted verá que, aunque son la misma cantidad de pares que en el caso del ejercicio III, nuestra pieza será del doble de ancho puesto que en el tejido con urdido en ochos se usa la parte delantera y posterior de los pares de urdiembre para tejer. Aunque suene complicado, una vez que haya urdido de ambas maneras entenderá cómo cada una tiene un resultado diferente. Realizados los veinticinco pares, vuelva a hacer seis pares más de color gris para el borde.

Make twenty-five warp pairs with peinecillo. Though the number of pairs is the same as in Exercise III, the piece will be twice as wide because the figure-eight weft is woven across the front and back of each pair. Once you have warped in both styles you will realize the difference between them. Having warped twenty-five pairs, add six pairs in gray for the border.



## EJERCICIO VI/EXERCISE VI



## 7 TONÓN TONÓN

Arme el tonón tomando los pares de urdiembre que están sobre la caña inferior. Advertirá que este urdido no forma el característico cruce que se armaba anteriormente, ya que algunas hebras quedan levantadas, no se asuste, así debe verse.

Make the tonón with the warp pairs on the lower cane. You will notice that this warp is not crossed as in earlier exercises, and some strands stand out. This is normal.

## EJERCICIO VI/EXERCISE VI



## 8 HUACHIQUE HUACHIQUE

Haga el huachique y comience a tejer. Le aconsejamos de ahora en adelante darle unos pequeños golpecitos con el ñireo al nudo para que quede bien armado.

Make the huachique and begin to weave. From now on, practice tapping the knot with the ñireo to make it firm.

## 9 A TEJER WEAVING

Cuando la trama muestre el tejido, apreciará cómo asoman las líneas horizontales del peinecillo.

When the weft begins to take shape, the horizontal lines of the peinecillo will show.



## 10 HUACHIQUE FINAL FINAL HUACHIQUE

Cuando llegue al tope del tejido, porque el tonón no le permitirá avanzar más, corresponde hacer el huachique para terminar la pieza.

When the end of the piece is reached and the tonón prevents advancing any further, make the huachique to finish off.

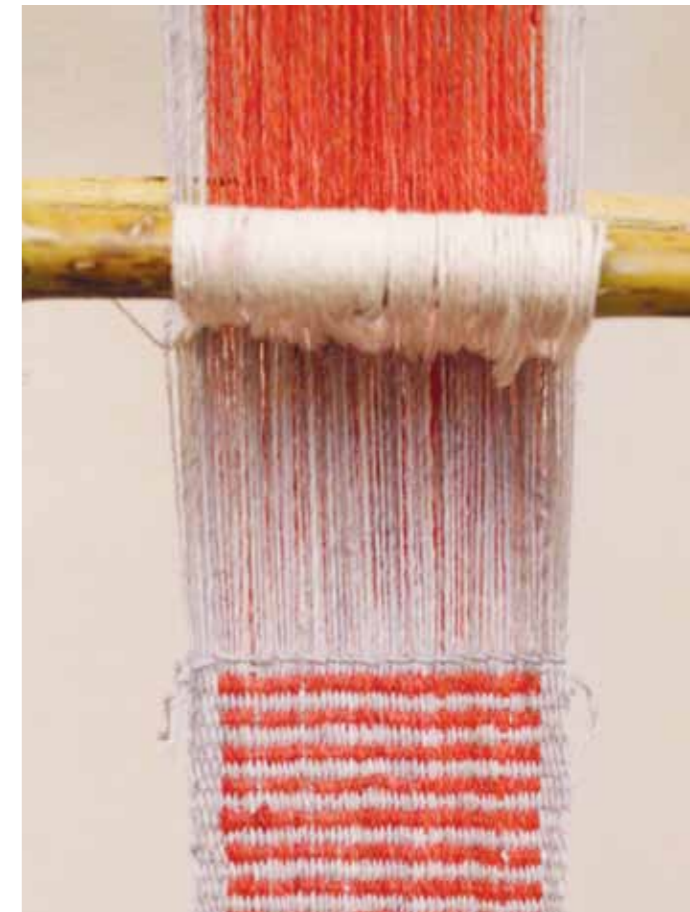



## SACAR EL TEJIDO REMOVING THE ITEM

saque el tejido del telar cortando primero la lana del quilwo superior y después del quilwo inferior, empareje los flecos.

Remove the piece from the loom, first cutting the yarn at the upper quilwo, then at the lower quilwo, make the fringes even.



¡LISTO!  
READY!

12

Felicitaciones, ha terminado de hacer todos los ejercicios y está listo para aventurarse con las piezas tradicionales del telar patagón, suerte.

Congratulations. You have completed the exercises and are now ready to weave traditional items on the Patagonian loom. Good luck.



**PIEZAS DEL MANUAL**  
INSTRUCTIONS

# FAJA / SASH

La faja es una pieza tradicional de la Patagonia que en sus usos y significados entremezcla la herencia cultural mapuche y rural de la zona central. Es sólo ocupada por hombres campesinos, que al momento de trabajar envuelven sus cinturas con ellas para proteger toda la zona lumbar de sus cuerpos y evitar lesiones que comúnmente se dan producto del esfuerzo que implica la actividad campera.

Antiguamente las fajas se tejían con dibujos geométricos, muy parecidos a los realizados por el pueblo mapuche. Las artesanas revelan que las mujeres antiguas las hacían así para engalanar la vestimenta formal de los hombres, ya que no eran utilizadas sólo como vestimenta para el campo sino que también para actividades sociales importantes. Al parecer con el tiempo se fue perdiendo la costumbre de construirlas con tanto detalle, delimitándose hoy la producción sólo a fajas monocromáticas exclusivamente para el trabajo en los campos.

The faja or sash is a traditional item in Patagonia. Its use and meaning are a mixture of Mapuche cultural heritage and rural tradition of the central area of Chile. It is worn only by men, farm workers who wrap it around their waist when going to work, to protect the lumbar area of the body and prevent injury often resulting from the physical effort of farm work.

In the old days sashes were woven in geometric patterns very similar to those made by the Mapuche people. Weavers tell that women in the past made them so to enliven the formality of male attire, as sashes were worn not only for farmwork but also for formal social gatherings. Such decoration was gradually abandoned and present sashes are made only of one color and worn exclusively for work in the fields and other farm chores.



Las fajas deben tener aproximadamente cuatro metros de largo y unos quince centímetros de ancho, la lana con que se tejen debe ser hilada muy fina, de dos hebras y sólo de color rojo, ya que le atribuyen a este pigmento poderes mágicos y medicinales. Dicen los campesinos que es un color fuerte y con cualidades curativas que logra espantar todos los males, incluso el de ojo.

**Materiales necesarios:** La faja se hace con lana roja, delgada y de dos hebras ya que necesita ser moldeable, cómoda y estrecha para que no sea un estorbo para el campesino. La cantidad necesaria es aproximadamente 1 kg de lana.

The sashes are about four meters long and fifteen centimeters wide; the yarn used must be spun very fine, in two strands and only in red, because red pigment is held to possess magic and medicinal properties. The country people say it is a strong color, and its curative properties enable it to dispel all evils, including the evil eye.

**Materials:** The sash is made of red yarn, fine and in two strands, for it needs to be flexible, comfortable, and narrow so as not to hinder the wearer's movements. It takes about 1 kg of yarn.

## URDIDO CIRCULAR CIRCULAR WARP

Antes de comenzar, debe disponer el telar según el urdido con que se va a trabajar. Amarre a dos metros de distancia cada quilwo, acomode las cañas para urdir de manera circular. Recuerde que con este urdido se pueden hacer piezas extensas ya que la urdiembre circula entre los quilwos duplicando el tamaño de la pieza.

The loom must be set up according to the warp to be used. Tie the quilwos at a distance of 2 meters from each other, arrange the canes for a circular warp. Remember that this warp allows weaving very long items, for the warp circulates between the quilwos, doubling the length of the piece.



## 2

Haga ochenta pares de urdiembre, tal como en el primer ejercicio. Todos juntos deben medir entre diez y doce centímetros de ancho. Procure que el urdido quede tenso y recuerde dejar en el primer nudo corredizo de la urdiembre un excedente de lana del alto del telar, para girar sin problemas mientras se teje.

Make eighty warp pairs as in exercise one. Altogether, they should measure ten to twelve centimeters in width. The warp should be tense and an extra length of yarn should be left over at the first slipknot of the warp, long as the loom is tall, to help to turn the piece in the course of weaving.

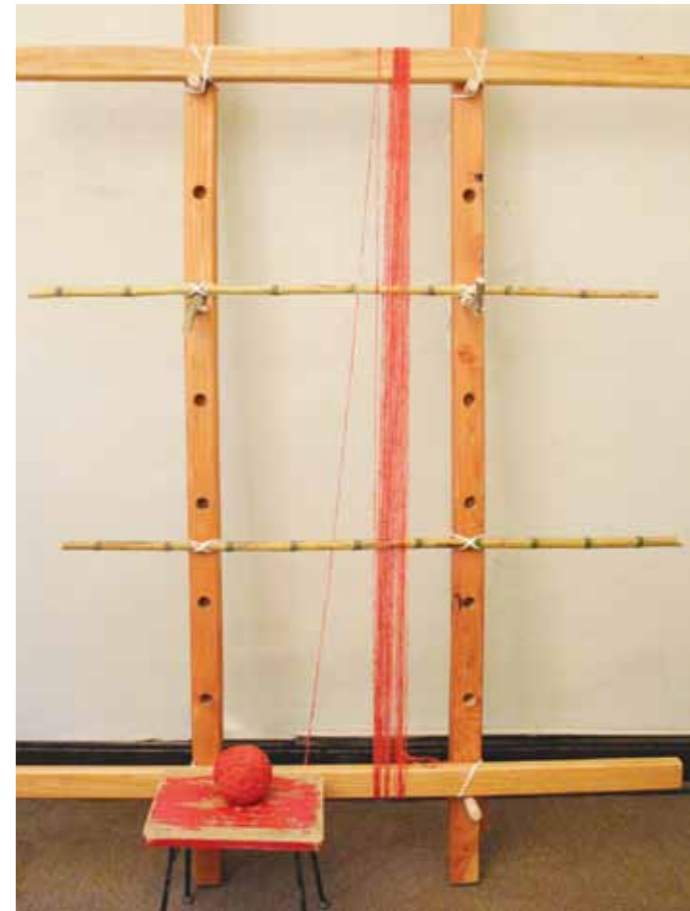



### 3 TONÓN TONÓN

Terminado el urdido, tome los hilos que quedaron sobre la caña inferior y arme con ellos el tonón, tal como lo aprendió en los ejercicios del capítulo anterior.

When the warp is finished, take the strands remaining on the lower cane and make up the tonón as instructed in the exercises above.



### 4 HUACHIQUE HUACHIQUE

Haga el huachique para fijar el punto de partida. Después levante el tonón y golpee el huachique suavemente con el ñireo para que quede totalmente horizontal. Recuerde armar la cañuela con la misma lana con la que construyó la urdiembre.

Tie the huachique to fix the starting point. Raise the tonón and tap the huachique gently with the ñireo to place it in a fully horizontal position. The reel is made up with the same yarn used for the warp.

### 5 TEJIDO WEAVING

Comience a tejer, pase la trama levantando alternadamente el tonón y la caña superior. Preocúpese que el ancho de la faja sea el mismo a lo largo de toda la pieza, para evitar que los bordes queden irregulares le recomendamos ir verificando el ancho con una huincha cada ciertos tramos del tejido.

Begin to weave raising by turns the tonón and the upper cane. Check the sash width at intervals while you weave. To make sure the edges are even, check the width with a tape measure every few passes.



## 6

Teja de manera pareja hasta que alcance los  $\frac{3}{4}$  de la altura de la pieza. Al llegar a ese punto, desamarre los nudos que sujetan la pieza al quilwo inferior, tome la urdiembre y gire la faja hasta que el último tramo del tejido quede justo sobre el quilwo inferior. Vuelva a amarrar los nudos de los extremos y siga tejiendo hasta terminar los cuatro metros.

Continue weaving with no changes until you have completed three-quarters of the total length of the piece. At this point, untie the knots attaching the piece to the lower quilwo, then turn the sash until the last part of the piece is on the lower quilwo. Retie the knots at the ends attaching the piece to the lower quilwo. And continue weaving until you have completed four meters.

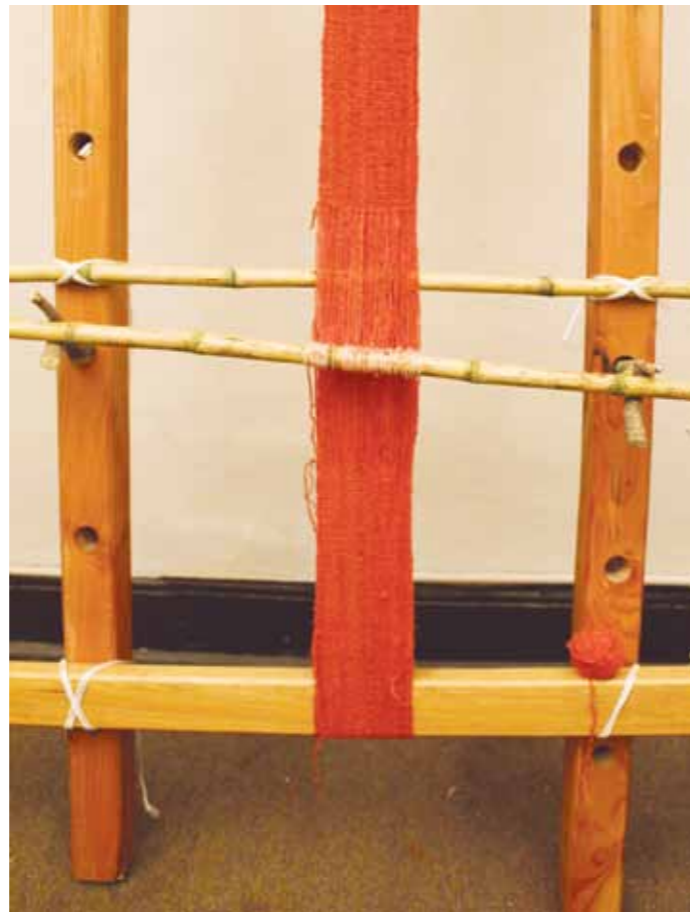
7 HUACHIQUE FINAL  
FINAL HUACHIQUE

Cuando las tramas se encuentren frente a frente en el telar, separadas por el tonón, haga el huachique final.

When the warps are face to face on the loom, separated by the tonón, make the final huachique.

8 CORTAR LA PIEZA  
CUTTING

Para terminar, corte la pieza justo en el único lugar que no quedó tejido y sáquela del telar.

To finish, cut the piece across the only space that is not woven and remove it from the loom.





## 9 TERMINACIONES FINISHING

La faja quedará con flecos a ambos lados, trate de emparejarlos para que queden del mismo largo. Si algún pedazo de hilo del tejido quedó suelto, incorpórelo con una aguja dentro del tejido sumándolo a la trama más cercana. Si hay algún nudo dentro del tejido debe desamarrarlo e incorporar cada una de sus puntas a la trama, es fácil y vera lo diferente que queda la pieza camuflando cada una de estas imperfecciones.

The sash will have fringes at both ends; cut them to even length. Any loose end of yarn should be darned into the material with a needle. Any knots in the weaving should be untied and the ends darned into the material as above. The appearance of the work will improve greatly as these flaws are removed.



¡LISTO!  
READY!

10

Está lista su faja roja para protegerle contra todo mal.  
Now your red sash is ready to keep you safe from all harm.

# CHOAPINO/DOORMAT

El choapino tradicionalmente se ubica en la entrada de la casa para limpiarse los zapatos o debajo de la cama para que los pies no estén en contacto directo con el suelo cuando uno se levanta. Hoy en día las artesanas no sólo le entregan estas funciones sino que además los utilizan sobre sillones para calentarse mientras toman el mate, arriba de la cama o en los pies de la misma para entibiarse al momento del sueño.

Traditionally, the choapino or doormat is placed at the entrance to the home for comers to wipe their shoes, or next to the bed to keep bare feet from touching the floor when one rises. Nowadays craftswomen also use it as a rug for warmth as they huddle in an armchair drinking maté, on the bed or at the foot of the bed for extra warmth.

## CHOAPINO/DOORMAT

Esta pieza mide aproximadamente sesenta centímetros de ancho y un metro de largo, y en sus extremos lleva flecos. Las artesanas seleccionan cuidadosamente los colores con los que tejen prefiriendo los más llamativos, a veces les hacen peinecillo y otras listones. El orden en que son dispuestos no es azaroso ya que siempre se busca la simetría en los diseños.

**Materiales necesarios:** Un kilo y medio de lana gruesa y de dos hebras, esto son dos ovillos aproximadamente. Ojalá sean de dos colores diferentes.

The choapino is about sixty centimeters wide and one meter long, and has a fringe at each end. Craftswomen select bright colors and intricate patterns including peinecillo or stripes. Pattern design is never haphazard; symmetry is always privileged.

**Materials required:** One and one-half kilograms of thick two-strand yarn, preferably of different colors.



## URDIDO WARP

El urdido del choapino se hace en ocho, aliste el telar para este tipo de urdido. La cantidad de pares de urdimbre que decida hacer depende del ancho que espera quede el choapino. Ahora tejaremos 71 pares con tres colores diferentes.

The choapino warp is designed in figure-eight pattern. The loom must be set up accordingly. The number of warp pairs you will need will depend on the desired width of the choapino. Put up 71 pairs in three different colors.

## 2

Haga diecinueve pares del primer color, siete pares del segundo color, diecinueve pares del tercer color, siete pares del segundo color y diecinueve del primer color, como se ve en la foto. Es importante que la urdimbre quede tensa para que no cueste tejer.

Make up nineteen pairs in color one, seven pairs in color two, nineteen pairs in color three, seven pairs in color two, nineteen pairs in color one, as shown in the illustration. The warp must be tense to make weaving easier.



## 3 HUACHIQUE HUACHIQUE

Haga el huachique utilizando un pedacito de lana que combine con los colores con que se urdió. Para que quede totalmente recto, dele unos pequeños golpecitos con el ñireo.

Make the huachique with a scrap of yarn that harmonizes with the colors of the warp. To make it absolutely straight, tap it gently a few times with the ñireo.



## 4 TONÓN TONÓN

El tonón lo arma tomando todos los hilos que han quedado bajo el cruce, tal como lo hizo en los ejercicios de A soltar la mano. Como esta pieza es más ancha, debe cuidar que quede parejo en toda su extensión. Quizás como ayuda le convenga ir dejando cada cierto tramo las argollas del tonón dentro de la caña y así ir armándolo por pedazos, como se muestra en la foto.

The tonón is made up with all the strands of yarn below the crossing, as in the preceding exercises. This piece being wider, you must make sure that it is even throughout. It may prove helpful to leave the tonón rings every so often inside the cane and make it up in several parts as shown in the photograph.

## 5 TEJIDO DE LA TRAMA WEAVING THE WEFT

Haga la cañuela y comience a tejer. Recuerde ir apretando en cada pasada la trama con el ñireo. Al igual que con la faja, es importante que cuide los bordes de la pieza, para ello puede ayudarse con una huincha.

Make up the reel and begin to weave. Remember to press down the weft at each pass using the ñireo. As with the sash, the edges must be watched with care, preferably with the aid of a tape measure.



## 6 ENROLLANDO EL TEJIDO ROLLING THE PIECE

Cuando lleve un poco menos de la mitad del alto del choapino tejido, le empezará a ser difícil seguir la trama porque el tejido estará muy arriba. Éste problema las artesanas lo solucionan enrollando parte de la urdiembre en el quilwo inferior y bajando el quilwo superior hasta una altura que les acomode. Para realizar esta operación será necesario contar con otro par de manos.

When the choapino is woven to almost half its finished length, it will be difficult to weave because it will be placed very high. The craftswomen overcome this difficulty by rolling part of the warp on the lower quilwo and bringing down the upper quilwo to a comfortable height. To do this you will need help from another pair of hands.



## 7

Desamarre el quilwo superior y bájelo hasta una altura que le resulte cómoda según su estatura, amárrelo ahí y siga tejiendo...

Untie the upper quilwo and bring it down to a height that is comfortable for you, Tie it there and go on weaving...



## 8

Luego, coloque un listón de madera justo encima y paralelo al quilwo inferior, éste le permitirá enrollar el tejido. Desate el quilwo inferior y comience a dar vueltas ambos listones hasta que quede tirante el tejido.

Then place a strip of wood on top of and parallel to the lower quilwo, for rolling the woven piece. Untie the lower quilwo and begin rolling both pieces of wood until the piece is drawn taut.



## 9

Terminando de enrollar, vuelva a amarrar el quilwo inferior.

Retie the lower quilwo when rolling is completed.



## 10

Ahora, puede seguir tejiendo sin problemas y más cómodo.

Now you can go on weaving more comfortably and with no difficulties.





## 11 ÚLTIMAS PASADAS DE TRAMA FINAL WEFT PASSES

Cuando esté tejiendo las últimas pasadas del choapino se le hará difícil seguir, porque el espacio del cruce se vuelve cada vez más pequeño. En este momento cambie el ñireo por uno más angosto. La cañuela también se le hará demasiado grande, tendrá que dejar de usarla y reemplazarla por un pequeño ovillo.

The final weft passes will be difficult because the crossing space becomes very small. At this point, change the ñireo for a thinner one. The reel will also be too large; put it aside and replace it with a small ball of yarn.



## 12 HUACHIQUE FINAL FINAL HUACHIQUE

Para cerrar la pieza, al igual que siempre, debe hacer el huachique.

To finish the piece, as usual, make up the huachique.



## 13 CORTANDO LA URDIEMBRE CUTTING THE WARP

Para sacar la pieza del telar hay que cortar la urdiembre en ambos quilwos. Primero desenvuelva el tejido del quilwo inferior y corte la urdiembre.

To remove the work, the warp must be cut at both quilwos. First unroll the piece at the lower quilwo and cut the warp.



## 14

Luego corte la urdiembre que se encuentra en el quilwo superior.

Then cut the warp at the upper quilwo.



## 15 TERMINACIONES DE FLECOS FINISHING THE FRINGES

Sacada la pieza, empareje los flecos de ambos extremos y oculte aquellos pedazos de lana que pudieron quedar fuera de la trama con una aguja.

Having removed the piece, make the fringes even and hide with a needle any ends of yarn extruding from the weft.



¡LISTO!  
READY!

## 16

El choapino se encuentra terminado, listo para ser usado.  
The choapino is finished and ready for use.



# PELERA/HORSE BLANKET

La pelera es parte del apero del caballo y se ubica debajo de la montura, en contacto directo con la piel del animal para disminuir el roce de ésta sobre el lomo. Esta pieza tradicional es utilizada tanto al momento de cabalgar sobre una cangalla, montura compuesta por un armazón de metal o madera que va forrada en cuero, o una montura gaucha tradicional, que se arma en base a cuero y tejidos.

The horse blanket known as pelera is part of the horse trappings and is placed under the saddle in direct contact with the horse's hide to protect the horse's back from the friction of the saddle. This traditional piece is used when riding on a cangalla, or saddle composed of a metal or wooden frame bound in hide, or the traditional gaucho saddle made up of hide and woven cloth.



La pelera es una pieza rectangular de ochenta centímetros de ancho y ciento veinte centímetros de largo. Para tejerla pueden usarse lanas teñidas con anilina o yuyos, todo está en el gusto de la tejedora. Su diseño puede ser con franjas o peinecillo, lo importante es que la distribución del esquema de líneas sea simétrico, al igual que en el choapino.

**Materiales necesarios:** Se utiliza un kilo y medio de lana gruesa de dos hebras. De dos colores diferentes.

The horse blanket is a rectangular piece eighty centimeters wide by one hundred twenty centimeters long. The yarns for weaving it may be dyed using chemicals or plants, according to the weaver's preference. The design may include stripes or peinecillo, the main point is for the design to be symmetrical, as above for the choapino.

**Materials required:** One and one half kilos of thick two-strand yarn in two different colors.

### URDIDO DE LA PELERA WARP

Prepare el telar para urdir la pelera en ocho. El diseño será con listones de dos colores. Ponga treinta pares del primer color, cien pares del segundo color y treinta pares más del primer color.

Assemble the loom for figure-eight warp. The design will be in stripes of two different colors. Set up thirty pairs of the first color, one hundred pairs of the second color, thirty pairs of the first color.



### 2 TONÓN TONÓN

Tome todos los hilos de la urdiembre que quedaron bajo el cruce para armar el tonón. Como la pelera es una pieza ancha, debe cuidar que todos los anillos del tonón queden del mismo largo para que sea más fácil mientras teje.

Take up all the warp strands below the crossing to make up the tonón. As the horse blanket is a wide piece, all the tonón rings must be of the same length to make weaving lighter.



### 3 HUACHIQUE HUACHIQUE

La pelera se termina lisa en sus bordes, no con flecos. Para lograr esto, el huachique se hace de una manera diferente.

The horse blanket is finished with borders, not fringes. For this, the huachique is made up differently.

## 4

Haga el mismo nudo huachique pero en vez de usar un trozo de lana ocupe dos, para dar más seguridad al cierre. Y en vez de hacerlo sobre el quilwo inferior, hágalo en el mismo quilwo, como se muestra en el dibujo haciendo las torsiones del nudo cada dos pares.

Tie the same huachique knot with two strands of yarn instead of one to make it stronger. And instead of tying it to the lower quilwo, tie it to the same quilwo, as shown in the drawing, twisting the knot every two pairs.

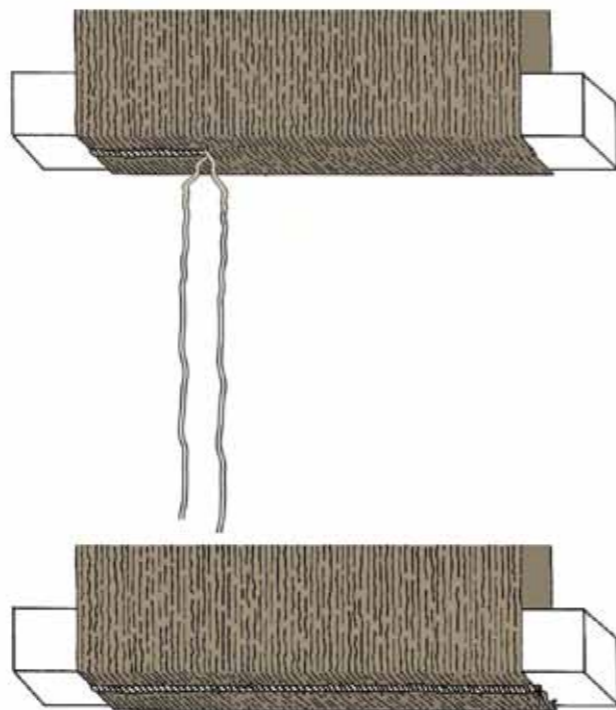
5 TERMINACIÓN SIN FLECOS  
FINISHING WITHOUT FRINGES

Una vez terminado el huachique, debe amarrar una caña por dentro del urdido paralela al quilwo, para que sostenga la urdiembre. Ya que el siguiente paso es desamarrar y sacar el quilwo inferior.

When the huachique is finished, tie a cane inside the warp parallel to the quilwo. This is designed to hold up the warp, for the next step is to untie and remove the lower quilwo.



## 6

Fuera el quilwo, vuelva a amarrarlo en los largueros más abajo del lugar donde se encontraba antes. La idea es amarrar el fin de la urdiembre, marcada por la presencia del huachique, justo encima del quilwo.

Having removed the quilwo, tie it again to the posts below the place where it was before. The idea is to tie the end of the warp, marked by the huachique, just above the quilwo.

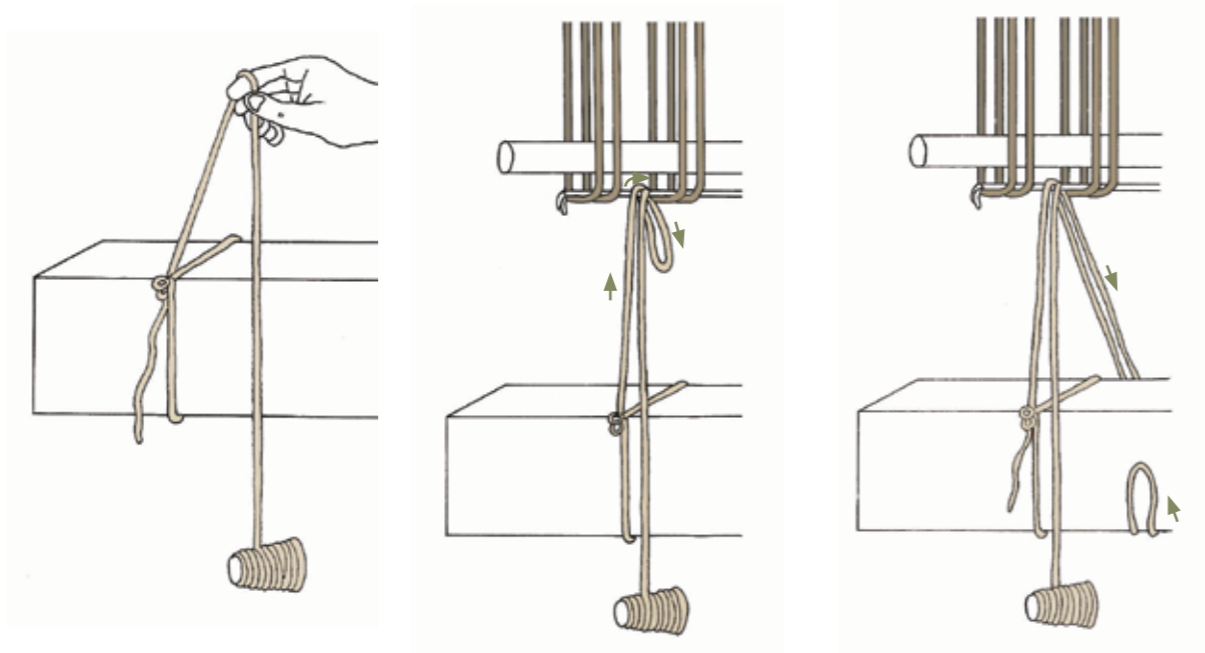

7

Para amarrarlo se necesita lana o pitilla de algodón y se hace una secuencia de nudos corredizos que va desde el huachique al quilwo, guíese por los dibujos. Envuelva el quilwo con el hilo pasándolo por el huachique a través de la urdiembre cada dos o tres hilos, como se

explica en el dibujo. Llegando al final amarre la pitilla al quilwo con el mismo nudo corredizo de siempre.

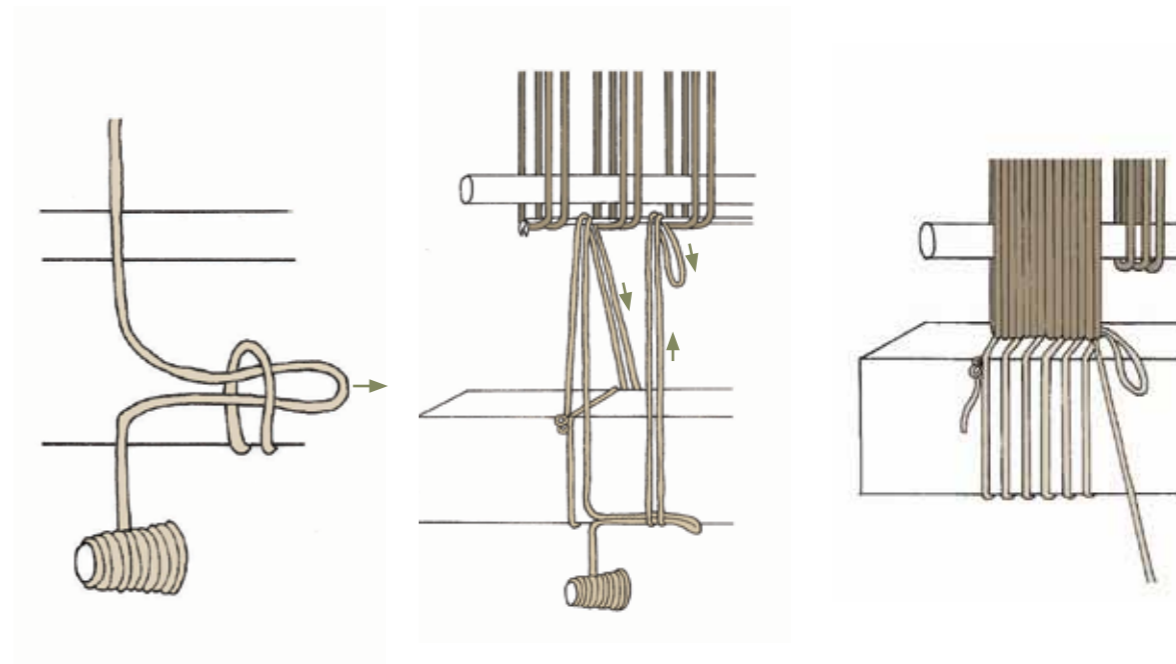

To do this you need yarn or cotton string and you tie a series of slipknots from the huachique to the quilwo (follow the illustrations). Wind the yarn around the quilwo passing it by the huachique through the warp every two or three strands, as shown in the

drawing. At the end, tie the string to the quilwo with the usual slipknot.



## 9

Para asegurar que la urdiembre esté bien tensa para comenzar a tejer, amarre el quilwo inferior más abajo de lo que está, si es necesario pida ayuda a alguien.

To make sure that the warp is tight enough to begin weaving, tie the lower quilwo lower down than where it is now. If necessary, get help to do this.

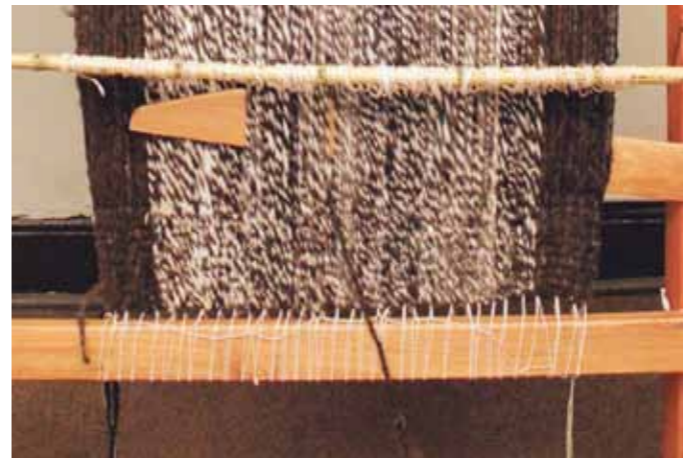
10 TEJIDO  
WEAVING

Teja tal como lo ha hecho anteriormente, levantando alternadamente los hilos del tonón y luego los de la caña. Recuerde los bordes; debe cuidar que vayan quedando parejos.

Weave as you have done before, alternately raising the threads of the tonón, then those of the cane. Watch the edges; they must be even.

## 11

Si la lana de la cañuela se acaba, deje el extremo del hilo en el borde donde quedó, vuelva a cargar de lana la cañuela y continúe tejiendo desde ese mismo lugar con una nueva hebra.

If the reel runs out of yarn, leave the end of the yarn at the edge, wind some more yarn on the reel and continue weaving from the same place with a new strand.

## 12 DAR VUELTA LOS QUILWOS INVERTING THE QUILWOS

Siga tejiendo y cuando lleve un poco más de la mitad de la Pelera será necesario dar vuelta los quilwos para hacer más fácil el paso de la trama en la parte superior de ésta. Tendrá que lograr intercambiar los quilwos de lugar, o sea, que el de abajo quede arriba y que el de arriba quede abajo. Para lograr hacer este proceso sin desarmar el tejido es bueno pedir ayuda a alguna vecina o amigo y seguir los siguientes pasos:

Continue weaving and when you have woven a little more than half the horse blanket, it will be necessary to invert the quilwos to make it easier to pass through the warp at the top of the piece. You will have to exchange the quilwos, so that the lower one goes to the top position and the upper one goes to the lower position. To do this without disrupting the weave, you should seek the help of a neighbor or a friend and proceed as follows:



## 13

Primero, ponga una caña de tope en el lugar donde pasa la trama para que el tejido no se desarme cuando lo de vuelta. Esta servirá más tarde como la caña de los cruces junto al tonón.

First place a cane as a stop where the weft is, to prevent the piece from coming apart when turned. This will later be the cane for the crossings next to the tonón.



## 14

Después, ponga un listón de madera paralelo al quilwo inferior, desamarre el quilwo y enrole el tejido hasta la mitad, de la misma forma que lo hizo en el choapino.

Next, place a wooden stick parallel to the lower quilwo, untie the quilwo and roll up the piece to the middle as you did with the choapino.



## 15

Utilice los tarugos de madera del telar para sostener lo que ya ha enrollado en el quilwo inferior, desamarre el quilwo superior y termine de enrollar todo el tejido en el quilwo inferior.

Use the wooden pegs to hold what has been rolled on the lower quilwo; untie the upper quilwo and finish rolling the entire piece on the lower quilwo.

## 16

De vuelta los quilwos y amarre abajo el que estaba arriba. Para que sea más fácil ayúdese nuevamente de los tarugos de madera, sosteniendo en ellos los quilwos mientras los amarra.

Exchange the quilwos and tie to the lower one what had been tied to the upper one. To make it easier, use the pegs once more to hold the quilwos while you tie them.





17

Ahora, amarre el quilwo que estaba abajo arriba.

Now tie at the top the quilwo that was previously below.



18

Saque la caña que queda bajo el tonón y amarre la caña que puso de tope en la trama para que sea su nueva marca del cruce, finalmente acomode el tonón para seguir tejiendo.

Remove the cane that you had placed under the tonón and tie there the cane that you had placed as a stop to the warp. It will be the new position of the crossing. Finally, arrange the tonón to continue weaving.

19 HUACHIQUE INFERIOR  
LOWER HUACHIQUE

Una vez dada vuelta la pelera, debe repetir el mismo proceso que se hizo con el borde inferior del tejido. Vuelva a hacer el huachique pegado a la parte inferior del quilwo, ponga la caña, desamarre el quilwo y desde el huachique una el tejido a éste con la secuencia de nudos corredizos.

Having turned around the horse blanket, repeat the process for the lower edge of the piece. Tie the huachique again close to the lower part of the quilwo, place the cane, untie the quilwo and from the huachique join the piece to it with the sequence of slipknots.





## 20 UNIENDO TEJIDOS

JOINING THE PIECES

Siga tejiendo desde abajo hasta que se encuentre con el tejido de la parte superior. Mientras más juntas están las tramas, más complejo se hace seguir tejiendo, ya que los hilos del cruce apenas se pueden levantar.

Continue weaving from below until you meet the woven part at the top. The closer the two pieces are, the more difficult it is to continue weaving because the knots of the crossing can hardly be lifted.



## 21

Cuando le sea imposible seguir, debe desarmar el tonón, remplazar su Ñireo por uno más pequeño y seguir tejiendo ahora pasando los hilos del cruce tomando las lanas una por una. Evidentemente esta parte será más demorosa que las demás.

When continuing to weave is no longer possible, undo the tonón, replace the ñireo with a smaller one and continue weaving, passing the cross yarns through the strands one by one. Of course, this will take longer than the other parts.

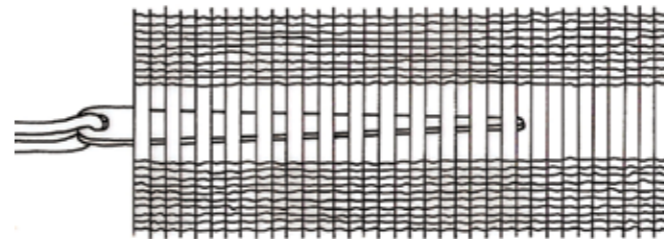

## 22

Llegará un momento en que ni siquiera con sus manos podrá seguir pasando la trama. Ahí tendrá que pasar la lana con una aguja grande de madera y en vez de la cañuela usar un pequeño ovillo.

At a certain point you will no longer be able to pass the weft even with your hands. Then you will have to do so with a large wooden needle and a small ball of yarn instead of the reel.



## 23 SACAMOS LA PELERA

REMOVING THE HORSE BLANKET

Terminado el tejido, saque la pelera del telar. Desarme los nudos corredizos que atan los huachiques al quilwo inferior y superior. Como son nudos resbaladizos, es cosa de tirar la pitilla y se desprenderán fácilmente del tejido.

Having finished weaving, remove the horse blanket from the loom. Untie the slipknots that secure the huachique to the lower and upper quilwos. As they are slipknots, pulling the string will untie them very easily.

## 24 TERMINACIONES FINISHING

Para dar por finalizado el trabajo, debe esconder todos los hilos de lana que han quedado colgando por diferentes partes de la pelera. Para hacerlo intégrelos con una aguja en el sentido de la trama, al igual como lo hizo con el choapino.

To finish, hide all ends of yarn hanging out of the piece. Do this with a needle in the direction of the weft as you did with the choapino.



¡LISTO!  
READY!

## 25

Ha terminado su pelera, ahora busque un caballo que sepa apreciar su trabajo.  
Your horse blanket is finished. Now find a horse capable of appreciating your work.



# MALETA/SADDLEBAG

La maleta es una pieza que, al igual que la pelera, es parte del apero del caballo. Entre los mapuche se la utiliza y recibe el nombre de kutama, mientras que en la tradición rural del país la llaman alforja. A pesar de las diferencias de nombre, en ambas tradiciones estas piezas cumplen la misma función que la maleta patagónica: ayudar a transportar los objetos del jinete sin que se ensucien o se mojen cuando éste se traslada de un lugar a otro en su caballo.

Lo interesante de La maleta es que está hecha de una sola pieza de telar, no existen cortes en la tela, se saca casi armada con sus dos bolsillos laterales con tapa unidos por dos huinchas que sirven para colgarla al lomo del caballo. La medida de los bolsillos es de aproximadamente treinta centímetros de alto y cuarenta de ancho y las huinchas son de diez centímetros de ancho por cuarenta de alto.

The maleta or saddlebag, like the horse blanket, is part of the horse's equipment. The Mapuches employ it under the name of kutama, whereas in the rural tradition of Chile it is known as alforja. Both versions perform the same function: to transport the belongings of the rider and keep them from getting dirty or wet when the rider travels from one place to another on the horse.

The interesting point about the saddlebag is that it is made from a single piece of woven cloth; it is not cut anywhere and it is removed almost finished from the loom: with two deep side pockets with their covers, joined by two straps for hanging the item across the horse's back. The pockets are approximately thirty centimeters deep and forty centimeters wide, and the straps are ten centimeters wide and forty centimeters long.



La maleta debe ser vistosa para ayudar a distinguir al jinete que viene cabalgando desde lejos, por eso se teje con colores fuertes que se logran con el uso de anilinas. Su diseño lleva peinecillo y listones ordenados de manera simétrica entre sí.

**Materiales necesarios:** Para la maleta necesita lana gruesa de dos hebras, teñida con anilinas. Utilizará cinco ovillos de tres colores diferentes, usted elíjalos a su gusto.

The saddlebags must be brightly colored to help identify the rider from afar; for this reason the colors selected are bright and obtained from chemical dyes. The design includes peinecillo and symmetrical stripes.

**Materials required:** Thick two-strand yarn dyed with chemicals, five balls of three different colors, selected to the weaver's taste.

## URDIDO DE LA MALETA WARP

La maleta es una pieza bastante larga, aproximadamente de dos metros, así es que acomode el telar para lograr esa extensión. Debido a la longitud es necesario urdirla con algún ayudante, busque a alguien de buena voluntad por ahí.

The saddlebag is a fairly long item, about two meters and the loom must be set up accordingly. For the same reason, putting up the warp will require assistance.

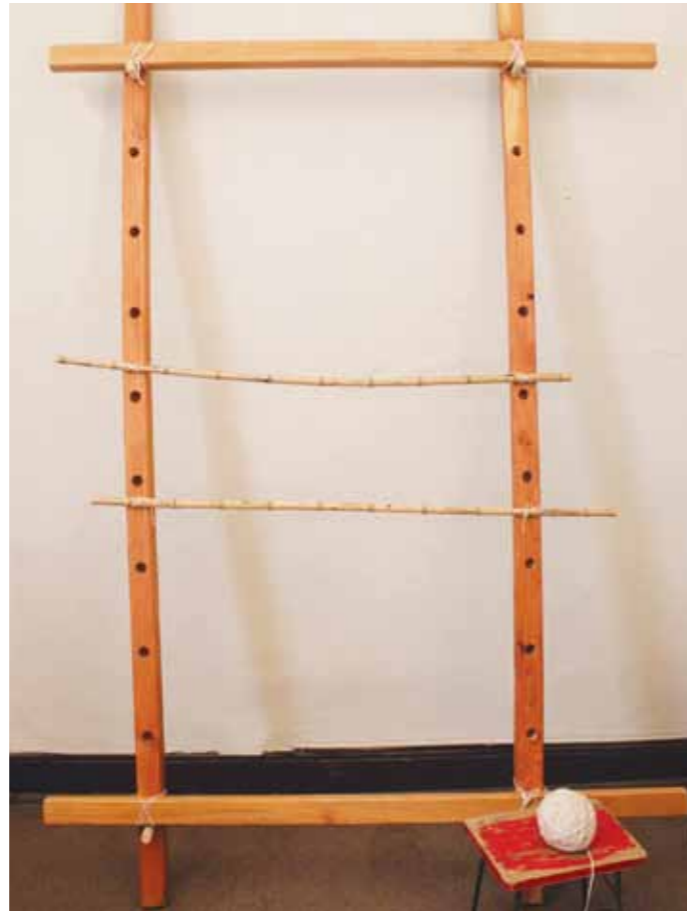

## 2

Se urde en ocho y se harán 112 pares de urdiembre. Lo importante es que al colocar cada hilo junto al siguiente la urdiembre total mida cuarenta centímetros aproximadamente de ancho.

The warp is set up in figure-eight arrangement and requires 112 warp pairs. With the warp threads placed close together, the total width should be about forty centimeters.



**EL ORDEN DE LA URDIEMBRE ES EL SIGUIENTE/  
THE WARP IS ARRANGED IN THE FOLLOWING ORDER**

5 pares de borde, listón	5 pairs edge, stripe
2 pares de borde peinecillo	2 pairs edge peinecillo
20 pares de peinecillo	20 pairs peinecillo
2 pares de borde de peinecillo	2 pairs edge peinecillo
5 pares de listón	5 pairs stripe
5 pares de listón	5 pairs stripe
5 pares de listón	5 pairs stripe
2 pares de borde de peinecillo	2 pairs edge peinecillo
20 pares de peinecillo	20 pairs peinecillo
2 pares de borde de peinecillo	2 pairs edge peinecillo
5 pares de listón	5 pairs stripe
5 pares de listón	5 pairs stripe
5 pares de listón	5 pairs stripe
2 pares de borde peinecillo	2 pairs edge peinecillo
20 pares de peinecillo	20 pairs peinecillo
2 pares de borde de peinecillo	2 pairs edge peinecillo
5 pares de borde, listón	2 pairs edge, stripe

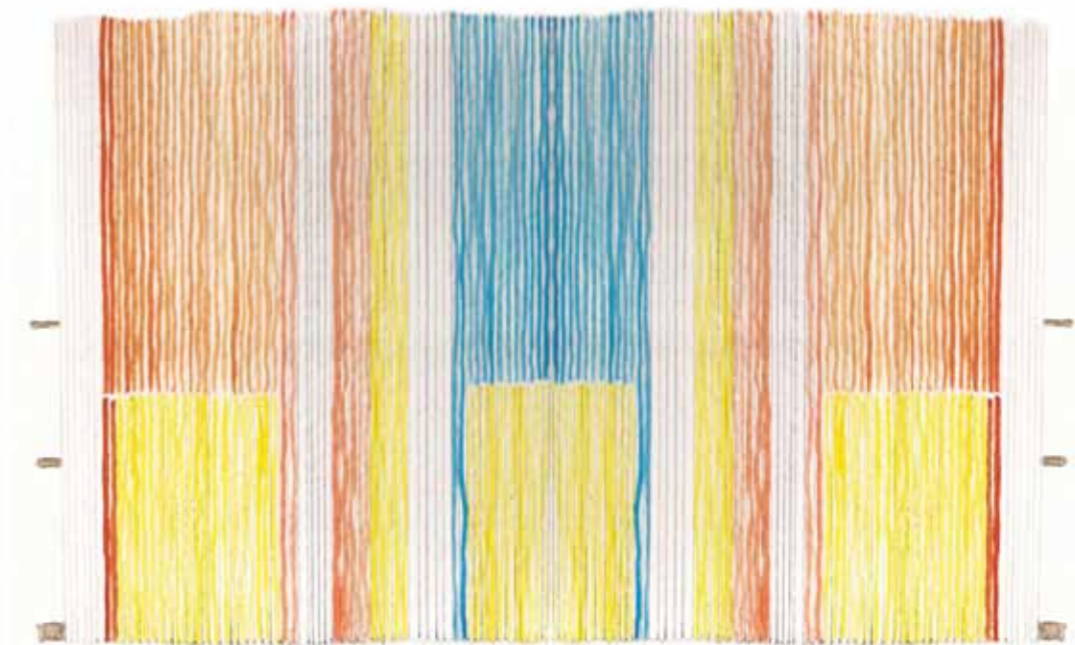

### 3

Para que no se confunda al urdir, guíese por el siguiente dibujo de la urdiembre. En cuanto al diseño le sugerimos uno para practicar pero después usted puede elegir los colores y lugares donde poner los listones y el peinecillo.

To help you set up the warp, we suggest the following color combination for you to practice. For later projects you can select the colors and places where to weave the stripes and peinecillo. Follow the illustration.



#### 4 TONÓN TONÓN

Al igual que en las piezas anteriores, arme el tonón tomando todos los hilos que quedaron bajo el cruce, siga el consejo que le dimos en el choapino y vaya incorporando los anillos de pitilla del tonón cada cierto tramo en la caña para que no se le desarme.

As before, make up the tonón taking up all the threads below the crossing; follow our instructions for the choapino and add the string rings at intervals along the cane so that the tonón will not unravel.



#### 5 HUACHIQUE INICIAL OPENING HUACHIQUE

La maleta, al igual que la pelera, no lleva flecos en sus bordes. Debe hacer los mismos pasos para el huachique de la pelera, por ello le recomendamos volver a leerlos para que no olvide ninguno.

The saddlebag, like the horse blanket, has no fringes at the edges. You take the same steps as for the horse blanket, which we recommend rereading to avoid overlooking any one of them.



#### 6 COMENZAMOS A TEJER WEAVING

Pase la trama igual que siempre, recuerde armar la cañuela con el mismo color que tienen las franjas del borde de la maleta.

Pass the weft as usual. Remember to make up the reel with the same color as the stripes at the edges of the saddlebag.

## 7

Cuando llegue a los sesenta centímetros de alto tejiendo, tiene que separar la urdiembre en tres partes para tejer por separado las huinchas y las tapas de la maleta.

When you have woven for Sixty centimeters, the warp should be separated into three parts to weave separately the straps and covers of the piece.

8 LAS TIRAS Y LA TAPA DE LA MALETA  
SADDLEBAG STRAPS AND COVER

Divida la urdiembre en tres partes: el extremo izquierdo corresponde a la primera huincha, el centro corresponde a las tapas de las maletas y el otro extremo a la huincha derecha.

Divide the warp into three parts: the left side is for one of the straps, the middle is for the bag covers, the right part is for the other strap.



## 9

Comience tejiendo la tapa, en el centro de la urdiembre, dejando en ambos bordes de la pieza la urdiembre sin tejer. Para esto arme y trabaje con una nueva cañuela.

Begin weaving the cover, in the center of the warp, leaving the edges idle. Make up a new reel and work with it.



10

Teja el centro hasta que resulte incómodo seguir por el poco espacio que deja el tonón, ahí pare y comience con las cintas de los extremos.

Weave the center of the piece until it becomes too difficult owing to the little space left by the tonón. Stop there and begin the straps at each end.



11

Teja una cinta primero y después la otra, hasta que le moleste el tonón para seguir. La cañuela del principio quedó en uno de los extremos, siga la cinta de ese lado con la misma cañuela y para tejer la otra arme una nueva.

Weave one strap first, then the other, until the tonón prevents further progress. The initial reel remained at one edge, weave the strap on that side with the same reel: make up another reel for the other strap.



**12** GIRAR EL TEJIDO, INVIRTIENDO LOS QUILWOS  
TURNING THE PIECE, CHANGING QUILWO POSITIONS

Cuando le sea imposible avanzar los tres tejido por el poco espacio que deja el tonón, tendrá que dar vuelta los quilwos al igual que como lo hizo con la pelera. Para ello necesita la ayuda de alguien.

When you cannot continue weaving the three pieces for lack of space left by the tonón, exchange the quilwos as you did when weaving the horse blanket. At this point you will need assistance.





## 13

Ponga una caña de tope donde quedaron las tramas de los tres tejidos, ubique el listón de madera paralelo al quilwo y desamárrelo. Comience a enrollar la maleta hasta arriba, cuando tope con el quilwo superior lo desamarra y termina de enrollar, le quedara la maleta como una alfombra.

Place a cane as a stop where the warp of the three pieces was suspended, find the stick parallel to the quilwo and untie it. Roll up the saddlebag upwards until you come to the upper quilwo, then untie it and finish rolling; the saddlebag will resemble a rug.



## 14

Amarre los quilvos al contrario de como estaban, el de arriba abajo y el de abajo arriba, procurando dejar bien tensa la urdiembre y siga tejiendo. Recuerde sacar la caña extra que queda bajo el tonón y acomodar la caña que puso de tope en la trama para que forme el nuevo cruce.

Tie the quilvos in the reverse position: the upper one below, the lower one above; the warp should be tightly strung. Continue weaving. Remember to remove the extra cane that remained under the tonón and arrange the cane that you put in as a stop in the warp, to make up the new crossing.



## 15 HUACHIQUE FINAL

FINAL HUACHIQUE

Puesta la urdiembre, debe hacer también en este otro extremo de la maleta el huachique para las piezas con borde liso. Guíese por las instrucciones de la pelera sino las recuerda bien.

Having settled the warp, make the huachique at the other end of the piece for the parts having a plain edge. If necessary, follow the instructions for the horse blanket.

## 16 SEGUIMOS TEJIENDO

CONTINUE WEAVING

Siga tejiendo la totalidad de la urdiembre hasta que llegue a los sesenta centímetros donde debe hacer la división en tres de la urdiembre como antes. Cuide de dividir la maleta en los mismos puntos que lo hizo antes para que el ancho de la tapa del bolsillo y de las huinchas se correspondan.

Continue weaving on the full warp until you complete sixty centimeters, where you should divide the warp in three parts as before. Take care to divide the piece into the same three parts as before, making sure that the bag cover and straps will match each other.





## 17

Cuando se encuentren los tejidos en la mitad de la maleta, y se le vuelva más difícil tejer porque los hilos están más apretados, saque el tonón y termine el tejido utilizando la aguja de madera tomando hebra por hebra.

When the woven pieces meet in the middle of the saddlebag and weaving becomes difficult because the strands are tighter, remove the tonón and finish the piece with the wooden needle, taking up the strands one by one.

18 TERMINACIONES DE LA MALETA  
FINISHING THE SADDLEBAG

Saque la maleta del telar desanudando los nudos corredizos que la sostienen en cada quilwo.

Remove the saddlebag from the loom by untying the slipknots securing it to each quilwo.

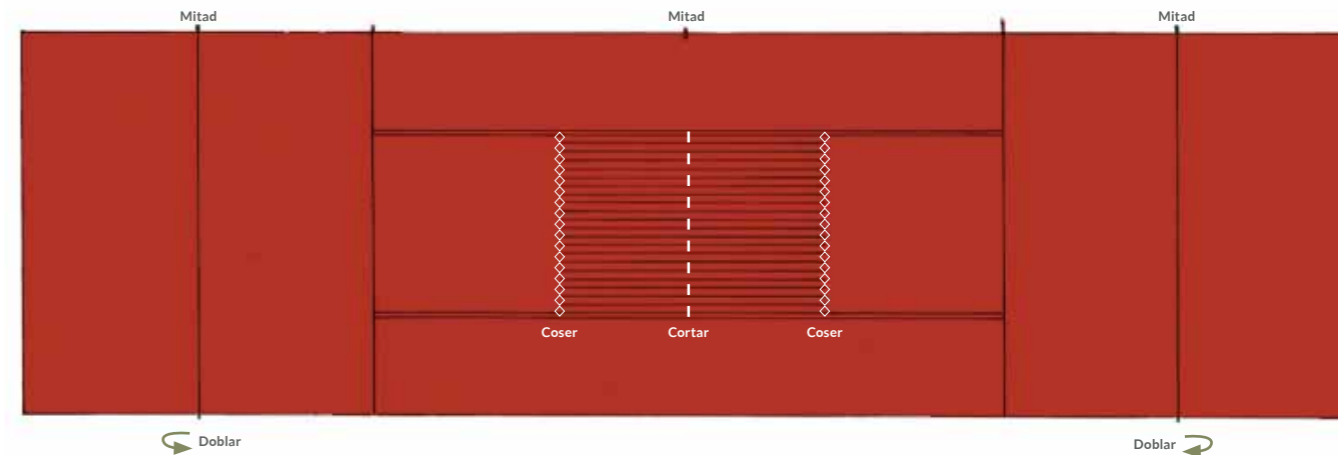

## 19

Ahora que tiene la maleta en sus manos debe zurcirla en distintos puntos para ir dándole forma. Debe coserla al revés, para que las costuras no se vean después.

The piece must be sewn up to give it shape. Sewing is done on the wrong side for the seams to be neat.

## 20

Doble los dos extremos para formar los bolsillos y cósalos. Use el mismo color de la lana que está en los bordes de la maleta para que no se vea.

Fold the ends to make up the pockets and sew them with yarn of the same color as the edges.

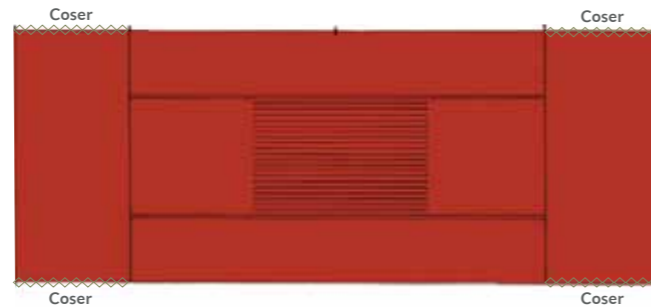

## 21

Corte las tapas de manera que estas caigan con flecos sobre el bolsillo. Hágale unas puntadas justo donde termina la trama y empiezan los flecos para evitar que con el uso se desarmen.

Cut the covers so that they overlap the pockets with a fringe. Fix the fringe in place where the warp ends and the fringe begins to keep them from unraveling with use.





## 22

Ahora haga las amarras de la maleta; son los broches con que se cierran las tapas para que no se le abran al jinete cuando vaya cabalgando. Se cortan algunas lanas del mismo color con el que está hecha la maleta y las ponemos de la siguiente manera:

Now place the ties that hold down the covers and keep the bags from opening as the horse moves. Lengths of yarn are cut of the same color as the piece and distributed as follows:



## 23

Terminado el broche, debe disimular todas las hilachas que pudieron quedar sueltas mientras tejía. Con la ayuda de la aguja, los pasamos en el sentido de la trama.

Having finished the ties, hide any stray yarns that remained loose while weaving. With a needle, they are threaded in the direction of the weft.

## 24

De vuelta la maleta y si quiere darle el toque final aprovechando los restos de lana, arme cuatro pompones y amárrelos en cada una de las puntas de la maleta.

Turn the saddlebag right side out and if you wish to add a finishing touch, make four pompons from leftover yarn and attach to the four corners of the piece.



¡LISTO!  
READY!

## 25

Su maleta está lista.  
Your saddlebag is finished.



# MANTA/MANTA

La manta es uno de los tejidos más característicos de la cultura patagónica, heredada de mapuches y campesinos chilenos, es utilizada por hombres y mujeres para abrigarse y protegerse de las inclemencias del clima. Lo característico de la manta, a diferencia del poncho mapuche, es que es tejida con lana en sus colores naturales y no lleva diseños, sólo se teje con listones de colores que se disponen de manera simétrica en la toda su superficie.

Los cambios asociados al mundo moderno y particularmente la llegada del auto como medio de transporte masivo, ha ido en desmedro de la producción de este abrigo, hoy en día son pocas las artesanas que se entusiasman en esta tarea compleja. Hay mujeres que nunca aprendieron el proceso implicado tras una manta, acabando en ellas la transmisión oral e inter-generacional del conocimiento necesario para tejerla.

The manta is one of the most characteristic garments of the Patagonian culture; inherited from Mapuches and Chilean peasants, it is worn by men and women for warmth and protection from the elements. The main feature of the manta, by comparison to the Mapuche poncho, is that it is woven from yarn in natural colors and has no designs except colored stripes symmetrically distributed over the entire piece.

The changes arising in the modern world, particularly the use of the automobile as a means of mass transportation, have reduced production of this article of clothing; few craftswomen today like to take on this complex work. Some women never learned the process involved in a manta, putting an end to oral and inter-generational transmission of the knowledge needed to make it.



Las dimensiones de la manta dependen de la persona que la usará, ahora le enseñaremos a tejer una mediana como para ser utilizada por una mujer.

**Materiales necesarios:** Seis ovillos para el urdido y dos ovillos para la trama. Aproximadamente son tres kilogramos de lana y, en este caso, el color será gris. Además debe sumar un ovillo de otro color para hacer los listones de la manta, en este caso ocuparemos el blanco.

The size of the manta will depend on the person wearing it. The following instructions are for a medium size, suitable for a woman to wear.

**Materials required:** Six balls of yarn for the warp, two for the weft. In all, about three kilograms of yarn in the color of our choice, in the present case, gray. One ball of yarn in another color for the stripes, in this case, white.

## URDIR WARP

El urdido de la manta es en ocho; como es una pieza grande es necesario que la arme con algún ayudante. Primero haga un borde con el ovillo blanco de veinte pares, después amarre el color blanco al gris y urda todo el ovillo gris, cuente la cantidad de pares de urdiembre que obtuvo con éste y recuérdelas para hacer la misma cantidad en el otro extremo para lograr la simetría. Más o menos deben ser 60 pares.

The warp is set up in figure-eight pattern; as it is a large piece, assistance will be necessary for warping. First make a twenty-pair border with the white yarn, then tie the white to the gray yarn and continue the warp with the entire ball of gray yarn. Count the number of warp pairs in gray; you will make the same number at the other end. About 60 pairs is an appropriate number.



## 2

Vuelva a tomar el ovillo de lana blanca, únalo a la punta del ovillo gris y urda veinte pares más con este color. La idea es que esta franja blanca quede a la altura del hombro de quien use la manta.

Again take up the ball of white yarn, join it to the end of the gray yarn and make twenty more pairs in white. The idea is for this stripe to lie on the shoulder of the wearer.





## 3

Terminados los veinte pares, corte el ovillo blanco a la altura del quilwo inferior, únalo a un nuevo ovillo gris y urda sesenta pares más.

Having finished the twenty pairs, cut the white yarn at the level of the lower quilwo, join a new ball of gray yarn and make sixty more pairs.



## 4

Terminado el urdido del centro, vuelva amarrar el ovillo blanco y haga veinte pares de urdimbre.

Having made the center warp, join the white yarn and make up twenty pairs of warp.



## 5

Para finalizar, urda los sesenta pares grises y luego los veinte pares blancos del borde. Deberán quedar todos los listones puestos a la misma altura resultando todo el diseño simétrico.

To finish, make sixty pairs in gray followed by twenty pairs in white for the edge. The stripes must be at the same height and make a symmetrical design.

6 HUACHIQUE  
HUACHIQUE

La manta también se hace lisa en sus bordes. Recuerde entonces armar el huachique respectivo para estas terminaciones.

The manta also has plain edges. Remember to make the required huachique.

7 TONÓN  
TONÓN

Haga el tonón igual que siempre, procure dejarlo parejo a lo largo de toda la pieza para que le resulte cómodo tejer.

Make the tonón as usual, placing it evenly along the entire piece for easier weaving.

## 8 MEDIDAS MEASUREMENTS

La única complejidad que tiene el tejido de la manta, a parte de su tamaño, es su boca, nombre que le dan las artesanas al agujero que tienen en el centro las mantas para pasar la cabeza. Para saber exactamente dónde hacer la boca, debe medir la urdiembre y ubicar el punto exacto del centro de la manta. Hágase de una huincha y mida la distancia que hay de quilwo a quilwo y divídala por la mitad, después mida el ancho de la manta y divídalo por la mitad. Con ambos números busque el centro de la manta y anude un pedacito de lana en él.

The only complexity involved in weaving a manta, apart from its size, is the opening, (or mouth, as the craftswomen name it) located in the center of the garment for the wearer's head. You must measure the warp and locate the exact center of the piece. Measure the distance between the quilwos and divide by 2, then measure the width and divide by 2. The two resulting figures will give you the center of the manta, which you mark with a piece of yarn in a contrasting color.



## 9

Encontrada la mitad, se establece el tramo de urdiembre que corresponderá a la boca de la manta, las artesanas miden una mano para cada lado del punto central, son entre veintisiete y treinta centímetros. Anude en cada extremo un pedacito de lana que marque la boca de la manta. Asegúrese que estas lanas no se muevan mientras teja ya que son decisivas para que la manta quede bien hecha.

Having found the center, measure the length of warp for the opening in the manta. Weavers measure one hand to each side of the middle point, about twenty-seven to thirty centimeters. Tie a piece of yarn to mark each end of the opening. Make sure that these marks do not move while you weave; they are essential for the article to be well made.





## 10 TEJIDO WEAVING

El tejido de la manta se hace diferente que el de las otras piezas, para pasar la trama son necesarias tres cañuelas hechas con la misma lana, esto para que la manta no se angoste en los bordes. Y debe tejer de la siguiente manera:

Weaving the manta is different from other pieces; three reels of the same yarn are required to pass the weft; this keeps the manta from narrowing at the edges. You weave as follows:



## 11

Como se trata de una pieza muy ancha, será más lento el paso de la trama. Le recomendamos pasarla por pedazos, separando los hilos de la urdiembre. Le resultará más rápido y será más fácil oprimir con fuerza el ñireo para que la tela quede apretada y la manta cumpla su función impermeable bajo la lluvia.

As the piece is very wide, passing the weft across will be slower. We suggest passing it in stages, separating the warp threads. This will be quicker and make it easier to press down the ñireo forcibly to make the weave tight and ensure that the manta is rainproof.



## 12

Puede resultarle difícil al comienzo acostumbrarse a levantar un tonón tan largo, no se desespere, con cada pasada se irá acostumbrando a los movimientos. La manta es larga así que tendrá mucho con qué practicar.

It may prove difficult at first to get used to lifting such a long tonón: do not despair, little by little you will become accustomed to it. The manta is long and you will have much practice.

## 13

Se habrá dado cuenta que las fotos muestran otra manera de levantar la caña del tonón. En reemplazo de los sujetos tonón se usan dos listones de madera que, apoyados en los largueros, levantan la caña. Ambas formas sirven para tejer, elija usted la que más le acomode.

You will have noticed that the photos show another way of lifting the tonón. Tonón holders are replaced by two pieces of wood, which are supported by the posts and raise the cane. Both procedures are useful; you can select the one you prefer.

14 BOCA DE LA MANTA  
OPENING

Teja hasta que se encuentre con el pedazo de lana que marca el comienzo de la boca de la manta. Aquí tiene que pasar la trama por separado en cada uno de los lados que circundan la boca, tal como se hizo en la maleta. Pero antes de seguir, debe tejer un tramo de huachique para reforzar el punto donde comienza la boca y evitar que se desarme con el uso.

Weave until you come to the piece of yarn marking the beginning of the manta opening. Here the weft is passed separately on each side of the opening, as was done for the saddlebags. Before continuing, make a piece of huachique to reinforce the place where the opening begins so that it will withstand wear.

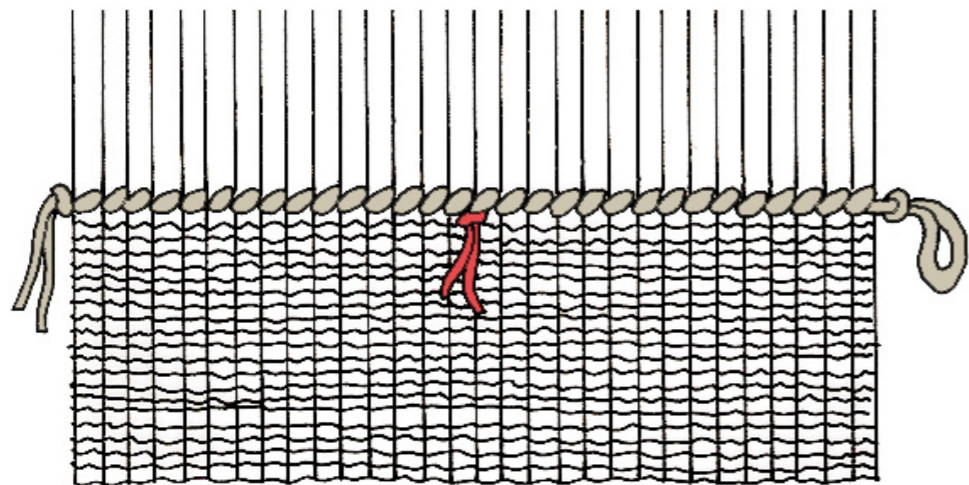

## 15

Tome quince pares de urdiembre hacia cada lado del nudo, como se muestra en el dibujo. Luego, utilizando dos pedazos de lana que se mimeticen con los colores de la manta, anude el huachique tomando de a dos pares de urdiembre. Le recomendamos hacer un nudo simple en la punta de las lanas del huachique, dejando una argolla. Esto servirá más tarde para hacer una pequeña trenza de adorno en el comienzo de la boca y otra al final con los hilos que sobren del huachique.

Take fifteen warp pairs on each side of the knot, as shown in the drawing. Then taking two lengths of yarn that will blend into the colors of the manta, tie the huachique taking up two warp pairs at a time. We suggest that you make a simple knot at the end of the huachique yarns, leaving a ring. It will serve later to make a little ornamental plait at the beginning and end of the opening, with the yarns left over from the huachique.



## 16

Terminado el huachique, continúe tejiendo de forma separada pero a la par los dos lados de la manta. Al contrario de la maleta, vaya pasando en ambos lados la misma línea de urdiembre con su respectiva cañuela. Siga trabajando con dos de las tres cañuelas que estaba usando, ocupe una para cada extremo y la otra déjela a un lado, fuera del tejido.

Having finished the huachique, continue weaving separately but simultaneously the two sides of the manta. To the contrary of the saddlebags, pass the same warp line on each side with the associated reel. Continue working with two of the three reels you were using, Take one for each end and put the other one aside, away from the work.



17

Cuando llegue al segundo nudo que marca el fin de la boca, vuelva a hacer el huachique con las mismas características que el anterior.

When you come to the other knot marking the end of the opening, make the huachique again the same as the previous one.



18

Hecha la boca, siga pasando la trama a lo largo de toda la urdiembre como al principio.

Having completed the opening, continue passing the weft across the entire warp as at the beginning.

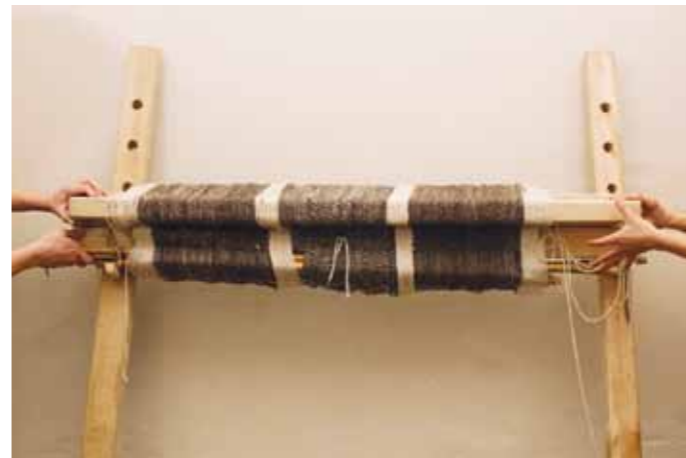
19 GIRAR LA MANTA  
TURNING THE MANTA

Cuando lleve tres cuartos tejidos de la manta, debe dar vuelta el tejido al igual que en las últimas piezas, poniendo el quilwo de arriba abajo y el de abajo arriba. Vuelva a leer los pasos en la pelera si no los recuerda con claridad.

When the manta is three-quarters done, you must turn it as for the latest pieces, taking the upper quilwo down and the lower quilwo up. If you are uncertain, reread the instructions for the horse blanket.



20

Siga tejiendo y cuando ya no se pueda avanzar más, quite la caña y el tonón para seguir con la aguja, tomando uno por uno los hilos de la urdiembre hasta unir ambos tejidos.

Continue weaving and when you can no longer advance, remove the cane and the tonón to continue with the needle, taking the warp threads one by one until both parts are joined together.

## 21 TERMINACIONES FINISHING

Cuando el tejido esté terminado, saque la manta del telar soltando los nudos corredizos de ambos huachiques.

When the piece is finished, remove the manta from the loom, untying the slipknots at both huachiques.



## 22

Luego con la aguja de lana, corrija todas las imperfecciones que pudieron quedar en la trama. Y arme las trencitas en cada una de las puntas de los huachiques de la boca.

With a wool needle, correct any faults in the weft and make up the little plaits at the end of the huachiques of the opening.



## 23 CARDADO DE LA MANTA TEASING THE MANTA

El último paso de la manta es el cardado, las artesanas lo hacen para darle impermeabilidad. Necesita tener a mano un cardo, como el de la foto:

The final step in the manta is teasing; weavers do this to make it waterproof. You need a teazle, like the one shown in the picture:



## 24

Instálese con su manta en una superficie plana, como la mesa del comedor y comience a pasar el cardo con fuerza por encima de toda la manta, primero en una dirección y luego en la otra. Se irá levantando un delgado pelillo, ese es el que logra hacer la manta impermeable.

Spread your manta on a horizontal surface such as the dining-room table and begin to pass the teazle forcefully all over the surface, first in one direction then the other. Small hairs like down will begin to stand up, making the manta rainproof.



¡LISTO!  
READY!

## 25

Terminado el cardado, póngase su manta y disfrute de ella.  
Having finished teasing, wear your manta and enjoy it.



## BIBLIOGRAFÍA CONSULTADA/ BIBLIOGRAPHY

Baixas, Isabel – Philippi, Francesca (1975). Oficios, Teñidos Vegetales. Santiago de Chile: Editorial Nacional Gabriela Mistral.

De Marcuzzi, Josefina. (1993). Artesanía en Telar. Mendoza: Editorial Biblioteca Comunal Municipalidad de Mendoza.

Galindo, Leonel. (2004). Aisén y su folclor. Proyecto Fondart 2003

Galindo, Leonel (2003). Costumbres y tradiciones de Aysén continental: Claves para entender la identidad de sus habitantes. En Montecinos (Comp.), Revisitando Chile. Identidades, mitos e historias. Santiago de Chile: Cuadernos bicentenarios, Presidencia de la Republica Santiago.

Galindo, L. (1996) Aisén, Voces y Costumbres. Santiago de Chile: Ediciones Orígenes,

Grosse, A. (1986) Expediciones en la Patagonia Occidental. Hacia la Carretera Austral. Santiago de Chile: Editorial Andrés Bello.

Fundación Chol – Chol. (2004) Manual de textilería Mapuche. Recopilado por Fundación Chol – Chol.

Hidalgo, J., Schiappacasse, V., Niemeyer, H., Aldunate, C. y Mege, P. (1996.) Etnografía. Sociedades indígenas contemporáneas y su ideología. Santiago de Chile: Editorial Andrés Bello

Hoces de la Guardia, María Soledad - Brugnoli, Paulina. (2006) Manual de técnicas textiles andinas, terminaciones. Santiago de Chile: Editado por el Consejo Nacional de la Cultura y las Artes.

Mastandrea, María. (1987) Telar Mapuche, de pie sobre la tierra. Manual de Tejido. Santiago de Chile Editorial Guadal.

Mege, Pedro. (1990). Arte Textil Mapuche. En Serie Patrimonio cultural chileno, Colección historia del arte chileno. Santiago de Chile: Museo Chileno de Arte Precolombino.

Borrero, L.A, Mena, F., Fiore, D., Gallardo, F., Galleguillos, O., Legoupil, D., Martinic, M., Massone, M., Mena, Beltrán., Osorio, M., Pérez de Arce, J. y Prieto, A. (2007) Patagonia Andina, la inmensidad humanizada Santiago de Chile: Museo de Arte Precolombino.

Osorio, Mauricio. (1998) La simbólica del amor: la vida de 3 mantas en una comunidad Mapuche (Collico Bajo, IX Región). En Boletín del Comité Nacional de Conservación Textil, Santiago de Chile.

Osorio, Mauricio. (s.f.) El camino de una matra Sentido, función e identidad de un textil en el sureste de la región de Aysén.

Osorio, Mauricio. (s.f.) Una aproximación a la tradición textil de la XI región de Aysén.

Osorio, M., Saavedra, G. y Velázquez, H. (2007) Otras Narrativas en Patagonia, tres miradas antropológicas a la región de Aisén. Coyhaique: Editorial Ñire Negro.

Plath, Oreste. (2008) Geografía del mito y la leyenda chileno. Santiago de Chile: Fondo de Cultura Económica.

Sennett, Richard (2009) El Artesan. Barcelona: Editorial Anagrama.

Taranto, Enrique y Marí, Jorge. (2007) Manual de Telar Mapuche. Buenos Aires: Maizal Ediciones.

Entre mate y mate, las artesanas cuentan sus historias. Todas nacieron entre lanas, sus madres y abuelas fueron las encargadas de transmitirles el conocimiento. Las recuerdan pasar el día entero hilando o tejiendo frente a ellas y su atenta mirada. De manera espontánea -como si viniera en su memoria genética-, las pequeñas niñas iban aprendiendo y entendiendo el oficio que las acompañaría de por vida.

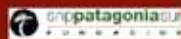

Archivo de Literatura Oral  
y Tradiciones Populares  
Biblioteca Nacional